

8 India

Nieuwe ovens voor sloppenwijken



9 Stuvia

Samenvattingen brengen geld in het laatje



5 Best idea

Raising awareness about modern-day slavery



7 Vici

Prof. Sack aims to develop new brain stimulation methods



observant|24

www.observantonline.nl

Onafhankelijk weekblad van de Universiteit Maastricht | Redactieadres: Postbus 616 6200 MD Maastricht | Jaargang 36 | 3 maart 2016

nl

Brand studentenpand; politie houdt rekening met brandstichting



Foto: archief Observant

In een studentenpand in de wijk Brusselsepoort heeft in de nacht van zaterdag 27 op zondag 28 februari een brand gewoed. De politie heeft aanwijzingen voor brandstichting en is een onderzoek gestart. Het pand is onbewoonbaar verklaard. "Niemand is gewond geraakt. Ik ben zo blij dat ik er niet was."

Iets na één uur kwam er via 112 een aantal meldingen binnen van een brand in een gebouw op de hoek van de Sint Annalaan en Joseph Holmanstraat. Tijdens de brand waren er geen studenten in het pand, dit in tegenstelling tot wat andere media hebben gemeld. De appartementen van de vier inwonende studentes zijn de

komende tijd onbewoonbaar.

Een van hen, de Duitse Carla Keller die International Business studeert aan de Universiteit Maastricht, woonde op de tweede verdieping. Ze is nog niet naar haar appartement gaan kijken – te gevaarlijk in verband met schade, volgens omwonenden zou een deel van het trappenhuis zijn weggevaagd – en heeft dan ook geen idee hoe ze haar spullen aantreft. Ze is "superblij" dat niemand er was toen de brand uitbrak, dat niemand gewond is geraakt. "Ik ben net terug uit Azië en heb veel foto's en video's genomen die ik wilde gaan bewerken de komende tijd. Ik hoop dat mijn harde schijf het heeft overleefd."

Keller was de enige die in Maastricht verbleef die nacht. "Ik was naar een verjaardag van een vriend. Toen ik terugkwam, was het pand omringd door politie en brandweer. Ze waren bijzonder aardig, vertelden me alles wat ik wilde weten, boden aan om spullen uit het huis te halen en vroegen of ik een slaapplek had. Gelukkig kon ik terecht bij een van mijn vrienden. Maar ik zal toch op zoek moeten naar een nieuwe kamer." Keller heeft geen idee wat er is gebeurd, hoe de brand is ontstaan. "Toen ik wegging, leek alles in orde."

Zelfs de woonkamer van een van de omwonenden (ze wil anoniem blijven) was één en al rook. "Pas rond vier uur 's nachts mochten we weer naar binnen. Nee, niet eerder vanwege een te hoog gehalte koolstofmonoxide." De politie wil geen mededelingen doen over de aanwijzingen voor brandstichting, maar de buurvrouw hoorde van een van de mensen die alarm sloeg dat de voordeur open stond en er glas op de grond lag. De politie onderzocht het huis aan het begin van de week, verklaart de buurvrouw later. Blijkbaar is niets gevonden dat duidt op brandstichting. "In de hoek waar de brand is begonnen, stond een laptop of printer. Wellicht dat elektrische apparatuur dus toch de oorzaak is."

Wendy Degens



The number of INKOM participants must go up, says Bob Meijer, chairman of student rowing association Saurus. His solution: Combine the faculty introduction and the INKOM. Organise an introductory week in which students meet fellow students on Monday at the faculty introduction. On Tuesday they get to see the city, and the rest of the week they become acquainted with the associations.

See page 10 (in Dutch) and www.observantonline.nl/english Photo: Loraine Bodewes

eng

New UCM dean Maastricht native

He studied political science, holds a PhD in history, worked as a researcher at Oxford and Harvard, is now associate professor of European Integration in Utrecht and a member of the national Scientific Council for Government Policy, writes columns for Het Financieel Dagblad and hosts a weekly Europe-themed spot on Radio-EenVandaag – not to mention the fact that he was born and raised in Maastricht. As of 1 June, Mathieu Segers (1976) will take the reins as the new dean of University College Maastricht.



Photo: VPRO Tegenlicht

Segers is keenly aware that he is taking on the role at a time when UCM is leading the Keuzegids rankings and can rightly count itself among the best-rated bachelor's programmes in the Netherlands. "Doing well in the rankings – in fact, topping them several times – doesn't happen just like that", he says. "But maintaining that kind of level is just as much of a challenge as getting there. I see it as my task to make sure we hold on to the good – and there's a lot of good here. That said, there's room for improvement too. Fortunately for me, nothing at UCM is in need of an immediate overhaul; we'll be working from a position of strength. There'll be time to take a good long look at things and figure out in what areas we can spread our wings further. Things like forging closer collaborations with existing partners within UM and with new partners, but also taking a more active role in society. I'd like to see UCM become a meeting place for public debates on social issues."

During the application procedure, Segers was pleasantly surprised that UCM proved to be a "genuine academic community, where both

staff and students are strongly involved in education and research." He had the chance to get acquainted with many students over the course of one "very intensive day in January", when he gave a lecture and a question-and-answer session was organised between himself and the staff and students. "I consider that to be important. They can be of real added value when it comes to the content of the study programme and the structure of the organisation. That day gave me a much deeper insight into UCM, which was very positive." He will take the baton from Teun Dekker, who succeeded Harm Hospers after the latter was appointed vice rector in early 2015. In addition to serving as dean, Segers will be appointed professor of Contemporary European History and European Integration at the Faculty of Humanities and Sciences. Time will tell whether he'll have much room in his schedule left over for research, he says. "I'm definitely aiming to continue doing research. To my mind a good administrator also needs to be active in research and teaching, and the staff and students share this view. So yes, I'll be teaching too, although not as much as I am now in Utrecht."

Riki Janssen

Universiteit Maastricht op tweede plaats Keuzegids Masters

Maastricht heeft de koppositie als beste 'brede masteruniversiteit in Nederland' moeten afstaan aan Tilburg, zo blijkt uit de Keuzegids Masters 2016. De UM staat nu op de tweede plaats. Wel staat er één Maastrichtse studie in de landelijke top 22 van allerbeste masteropleidingen: Management of Learning.

Om een plek in de top 22 van beste studies te bemachtigen – en het keurmerk 'Topopleiding' – moest het rapportcijfer, dat gebaseerd is op de studentenoordelen uit de Nationale Studenten Enquête en het oordeel van onderwijskeurmeester NVAO, minimaal 8,6 zijn. Management of Learning, een master van de School of Business and Economics, is daarmee net als in 2015 de beste masterstudie van de UM. Meteen

gevolgd door Cognitive and Clinical Neurosciences (8,2), Financial Economics (7,6) en Cultures of Arts, Sciences and Technology (7,6). Ook deze drie krijgen het kwaliteitskeurmerk.

In totaal haalden van de meer dan veertig beoordeelde Maastrichtse masterstudies er twaalf (zie kader) in hun categorie de hoofdprijs. Uitschieters naar beneden zijn er ook. Globalisation and Development Studies, Media Culture en Biomedical Sciences komen niet verder dan een vijf als rapportcijfer.

Tilburg staat op de eerste plaats (gemiddeld cijfer 6,35) in de categorie 'brede universiteit', op de voet gevolgd door Maastricht (6,3), Nijmegen en Groningen. De Universiteit van Amsterdam bungelt

Lees verder op pagina 3

Zing, vecht, huil, bid, lach, werk en bewonder



“Ik ben een makkelijke moeder. Een zacht ei, maar dat mag je niet opschrijven”

Naam: Cerien Streefland (1967, Nijkerk) * **In het dagelijks leven:** sinds 1 november directeur faculteit cultuur- en maatschappijwetenschappen
*** Woonplaats:** Nijmegen * **Burgerlijke staat:** sinds zeventien jaar latrelatie met Joop, een dochter van 21



Foto: Loraine Bodewes

Groningen, Nijmegen of Maastricht? Groningen, daar heb ik vanaf mijn studententijd tot 2010 gewoond. Ik ken de stad op mijn duimpje, heb er veel vrienden en een stamkroeg, al kom ik daar niet vaak meer. Ik was van plan om vanuit Nijmegen weer richting het noorden te gaan, maar toen kwam die leuke baan langs. Maastricht komt op de tweede plaats. Is net als Groningen overzichtelijk, niet zo groot en ook gericht op de regio. Het is wel twee keer het einde van de wereld en een pokkeneind van elkaar. Ik zoek hier nu een huis, liefst ergens buiten, mijn vriend komt mee.

Ik houd van ratten. Mijn dochter had een rat als huisdier, maar dat is niet aan te raden. Er was geen kledingstuk of bedden-goed zonder gaten. Ik woonde in Groningen op het platteland en had kippen. Dan heb je automatisch ook last van ratten. En ja, ik heb aardig wat ratten opgeofferd voor mijn promotieonderzoek binnen de neurowetenschappen. Na mijn PhD was ik nog twee jaar postdoc, daarna ben ik bewust met onderzoek gestopt. Ik was inmiddels moeder geworden, voedde mijn dochter alleen op en wilde een baan met normale werkuren. Ik vind wetenschappelijk onderzoek ontzettend interessant, nog altijd, maar hoeft het niet zelf te doen.

Kat of hond? Hond, ik heb er drie. En trouwens ook een kat en kippen. Die worden, omdat ik doordeweeks in Maastricht ben, verzorgd door de buurman en mijn vriend. Ik wilde als kind al een hond, maakte zelfs een hele stamboom en ging met een springtouw wandelen om mijn ouders te laten zien dat ik de hond echt zou uitlaten. Toen mijn dochter vijftien was, gingen we naar Nijmegen verhuizen, geen ideale leeftijd. Ze kreeg een hond om het wat makkelijker te maken. Een teckel. Dat was nummer drie. Nu mag ik er niet nog een.

Voor mijn vijftigste wil ik ... Nooit over nagedacht. Het is zoals het is, alleen jammer dat het allemaal wat aftakelt. Ik doe er wat langer over om mezelf op te kalefateren. En hier wonen? Dat hoop ik al voor mijn 49^{ste} te doen. Dat word ik op 6 juni. Ik zit nu

in een tussenfase en dat moet niet te lang duren.

Ik ben dol op autorijden. Nee, niet bijzonder. Ik heb zo'n bestellingetje dat stinkt naar hond en vol zit met haren en zand. Het enige dat telt, is dat hij rijdt en voldoende ruimte heeft. En er moet een deukje in mogen.

Grootste angst? Dat er iets met mijn dochter Marit of mijn ouders gebeurt. Ik wil graag dat het goed met Marit gaat. Ik roep wel eens wat vanaf de zijlijn, maar dan zegt ze: mam, ik ben volwassen. Ik ben een makkelijke moeder. [Lachend] Een zacht ei, maar dat mag je niet opschrijven. [Harder lachend] In mijn werk ben ik heel anders. Wie een kind wil, moet eerst een hond nemen, dan zie je je eigen valkuilen. [Weer voluit lachend] Mijn honden luisteren niet echt naar mij, wel naar mijn dochter en vriend.

Ideale zondag: Uitslapen, ontbijten in stilte met thee en kranten. Daarna lang wandelen en aan het einde van de dag borrelen. Niet hoeven te koken of op te ruimen. Mijn vriend kookt altijd, maar opruimen doe ik nu continu want mijn huis staat op Funda en ik heb steeds kijkers.

Laatste concert? André Rieu op tv. Bij mijn afscheid bij het Nijmeegse Donders Instituut kreeg ik cadeautjes om in Maastricht in te burgeren: twee kaartjes voor Rieu op het Vrijthof in 2016, een frietje van Reitz, een vlaai van Hermans en kaartjes voor het Bonenfantenmuseum. Daar ben ik al geweest, heel mooi.

Lijk je op je vader of moeder? [Zucht] Geen idee. Ik denk mijn vader, dat is ook een beetje een binnenvetter. Je ziet het niet aan mij als er iets is. En ook uiterlijk lijk ik op hem: ik heb Streeflandwangen. En ik heb zijn muzikaliteit. Ik heb heel lang blokfluit gespeeld, een kortere tijd cello en in een koor gezongen. Mijn moeder is een flapuit. Dat ben ik ook.

Mijn zus is mijn beste vriendin. Ja, ik heb drie zussen. Ik ben de oudste. We hebben allemaal iets wilds en recalcitrants. [Grinnikend] Nou ja, zo spannend is het ook weer niet. Mijn jongste zus heeft twee zoontjes, daar ben ik een soort suikertante voor.

Ik ben dol op ze. Ze komen graag, maar dat gebeurt niet zo vaak want ze wonen in Groningen.

Irritantste eigenschap? Van mezelf of van een ander? Ik vind het vervelend als mensen niet luisteren, of niet opschieten. Ik ben vrij ongeduldig, al heb ik door schade en schande geleerd dat geduld een schone zaak is, zeker als je in een bestuur zit. Wat mezelf betreft: misschien praat ik te veel. Ooit zei een huisgenoot in een woongroep tegen me: wat ben jij kattig. Ik was verbaasd, maar ik zeg wel wat ik vind. Ik draai niet om de hete brij heen, daar houd ik niet van. Zonde van mijn tijd. Maar ik probeer het wel met tact te brengen. Ik vind het trouwens typisch iets van universiteiten om er om heen te draaien. Je kunt het beter direct zeggen, het wordt er immers niet beter van als je onduidelijk blijft. Mensen mogen mij ook aanspreken. Ik zeg niet dat het makkelijk is, ik vind het ook wel eens moeilijk.

Juiste vrouw voor deze functie. Ze hadden iemand nodig die met een frisse blik tegen dingen aankijkt. Ik kan het iedereen aanraden om af en toe van baan te veranderen. Je leert zelf veel van zo'n nieuwe baan en anderen leren van jou. Het geeft ook ruimte, mensen kijken niet raar op als je wat anders zegt. Je bent nieuw.

Grote liefde? Afgezien van mijn dochter is dat Joop, we hebben al zeventien jaar een latrelatie. Hij is leuk, onconventioneel, niet doorsnee en een lekker ding. [Lachend] Maar schrijf dat maar niet op.

Omschrijf jezelf in vijf termen: betrouwbaar en loyaal, goedlachs, aanwezig/luidruchtig, competent en met aandacht.

Yoga is zweverig. Mijn baas in Groningen raadde me ooit aan om op yoga te gaan. Ik dacht nee, te zweverig. Uiteindelijk ben ik toch begonnen en het is een prettig manier om je hoofd stil te zetten. Ik doe het zeker een keer per week, anders verlies ik mezelf. Bovendien is het goed tegen stijfheid.

Gat in de muur “geen voorwaarde”

Voor de Universiteit Maastricht is het gat door de stadsmuur “fijn om te hebben, maar geen voorwaarde”. Dat zei Nick Bos, vicevoorzitter van het college van bestuur in de jongste universiteitsraadsvergadering. Hij noemt het park een “zaak van de gemeente”. Een eventuele doorgang door de historische omwalling – onlangs wereldkundig gemaakt en onderdeel van de Tapijnterreinplannen – kan op veel verzet in de stad rekenen. Stichting Maas-

tricht Vestingstad verzamelde handtekeningen, verspreide flyers en voerde actie op Facebook. De Liberale Partij Maastricht begon een internetpetitie (al bijna vijfduizend keer ondertekend). In het schetsontwerp tekenden landschapsarchitecten in de buurt van het sluisje in de Jeker een voetgangersbrug om de doorloop van en naar de School of Business and Economics aan de Tongersestraat te vergemakkelijken.

Maandagavond was er opnieuw een bijeenkomst over het ontwerp waarbij ook wethouder Gerdo van Grootheest aanwezig was. Zijn woordvoerder bevestigt dat de wethouder op de vraag uit de zaal of het gat er nu wel of niet komt, antwoordde dat hij “de kans op een doorgang bij de Heksenstraat nihil acht”. In juni neemt de gemeenteraad een besluit over de plannen voor Tapijn.

WD

Shelter Songs in Lutherse kerk

Pianomuziek, kendo en salsa



Foto: Joey Roberts

Haruki heft haar zwaard hoog in de lucht. Haar gezicht schuilt achter een masker. Dan slaat ze haar vriendinnetje Yuna hard op het door een helm beschermd hoofd. Een luide klap galmt door de kerk. Het publiek moet staan om de meisjes te kunnen zien. Iedereen wacht gespannen af. Er volgt nog een klap. En nog een. Iedere keer gaat er een siddering door de zaal en klinkt er zenuwachtig gelach. Als de meisjes - ze zijn jonger dan tien - hun kendo-demonstratie (moderne Japanse vechtkunst met een bamboezwaard) afsluiten met een buiging zucht het publiek opgelucht.

In de Lutherse kerk vond zondag 28 februari de eerste editie van het evenement Shelter Songs plaats. “In de zeventiende eeuw was de kerk een schuilplaats voor Lutheranen, die in die tijd regelmatig onthoofd werden op het Vrijthof. Shelter Songs wil op eenzelfde manier onderdak bieden aan mensen die op andere plekken

minder makkelijk hun verhaal kunnen delen”, legt mede-initiatiefnemer Kei Long Cheung uit, promovendus bij Health Services Research (FHML). “Het doel van het evenement is om verschillende culturen te laten samenkomen, zodat ze van elkaar kunnen leren. We hopen dat dit tot verbroedering leidt tussen de rijke variatie aan mensen in Maastricht.” Cheung komt uit Enschede en verhuisde voor zijn promotieonderzoek naar Maastricht. Hier miste hij een podium voor verschillende kunstvormen en verschillende culturen. Samen met Esther Dijkstra van de Lutherse kerk, Robert Orvalho (podiumkunstenaar) en Hein de Vries (hoogleraar gezondheidscommunicatie, UM) kwam hij op het idee om zelf een evenement te organiseren. Ondanks het feit dat iedereen zich kon opgeven, vroeg de organisatie van tevoren wel om opnames. “We hanteren een bepaalde standaard en willen ook de diversiteit waarborgen,” verklaart

Cheung. “Dat heeft geleid tot een programma waar we zeer trots op zijn: zo treedt bijvoorbeeld pianiste Masha Galperina op.” Galperina, 26 jaar, verhuisde op haar dertiende vanuit Rusland naar Nederland en volgde een opleiding aan het conservatorium in Zwolle. Ze is nu concertpianiste en heeft verschillende prijzen gewonnen. Ook beginnende muzikanten laten deze zondagmiddag hun talent horen. Verder zijn er demonstraties van verschillende bewegingsvormen: tai chi uit China, kendo uit Japan en salsa uit Latijns-Amerika.

“Kom er maar bij staan,” roept tai chi-leraar Paul-Jan tegen de kinderen die voorzichtig langs de kant zijn bewegingen na proberen te doen. Niet iedereen durft naar voren te komen, maar sommigen doen braaf mee. Ze bewegen als één man van links naar rechts. Ze ademen tegelijk in en uit.

Meike de Boer

“Beste masterstudies klein”

Vervolg van pagina 1

onderaan (5,35). Wageningen gaat op kop in de universiteitscategorie Techniek en Landbouw. Wie beide categorieën – en dus de dertien (voltijdse) Nederlandse universiteiten samen neemt – ziet dat de UM dan op een derde plaats staat. De hbo-opleiding interieurarchitectuur (9,8) van de Hogeschool Zuyd is de allerbeste masteropleiding van het land, het Groningse Nanoscience (9) staat op de tweede plaats in de top 22. De beste masterstudies van Nederland zijn bijna allemaal klein, concludeert de redactie van de *Keuzegids*: “De meeste hebben een jaarlijkse instroom van minder dan 25 studenten. Dat is geen toeval, want opleidingen met een overzichtelijk formaat bieden vaker goed onderwijs. De docenten kennen je persoonlijk, je kent je medestudenten, en de lijnen kunnen kort zijn. Dat motiveert.”

Riki Janssen

Twaalf UM-masters op eerste plaats

- Management of Learning (8,6)
- Cognitive and Clinical Neurosciences (8,2)
- Cultures of Arts, Sciences and Technology (7,6)
- Financial Economics (7,6)
- Information and Network Economics (7,4)
- Economics and Operations Research (7,2)
- Forensic Psychology (7,0)
- Global Health (6,8)
- International Laws (6,8)
- Arts Klinisch Onderzoeker (6,4)
- Health Sciences (6,4)
- Human Movement Sciences (5,6)

Laatste
nieuws
op



www.observantonline.nl



ObservantUM



@observantUM

Bang voor de mening van de burger

Nederland stoomt, net als het Verenigd Koninkrijk op een referendum af, maar verder konden de verschillen nauwelijks groter zijn. Aan de overzijde van het Kanaal gaat het ergens over, hier is het een ondergeschikte kwestie. In het VK is de volksraadpleging een regeringsinitiatief, bij ons door burgers afgedwongen. Voor de Britse kiezers staat het vast dat hun stem beslissend zal zijn, maar in Nederland is die slechts raadgevend. En tenslotte is er in het perfide Albion nauwelijks discussie over de vraag of dit een legitieme manier is om over een heikele kwestie te beslissen, terwijl in Nederland het referendum hevig omstreden is. Zo zijn er mensen die, natuurlijk, dat-spreekt-voor-een-democraat-toch-vanzelf, in beginsel helemaal vóór zijn, maar laat nou net deze kwestie ongeschikt voor een referendum zijn.

De D66-er Laurens-Jan Brinkhorst heeft al jaren het patent op die opstelling. Helaas heeft hij nooit duidelijk gemaakt wat een kwestie

geschikt of ongeschikt maakt, zodat gevreesd moet worden dat vooral de te verwachten uitkomst dat doet. Zou de kiezer met Brinkhorst vóór het associatieverdrag zijn, dan was een referendum vermoedelijk prima, maar nu natuurlijk niet.

Anderen zijn principieel tegen en zeggen dat referenda de burger overvragen – waar haalt een gewoon mens de tijd en de deskundigheid vandaan om een gefundeerd oordeel te kunnen vellen? Goeie vraag, maar geldt dat niet ook voor de nog veel complexere programma's van politieke partijen waar de kiezer wel periodiek ja of nee tegen mag zeggen?

Nog weer anderen vrezen dat de burger om de ‘verkeerde’ redenen, bijvoorbeeld een afkeer van de regering, het associatieverdrag van de

hand zal wijzen. Zou zo maar kunnen, maar wie wil gaan uitmaken welke redenen een ander voor zijn standpunt mag hebben, zou zich eens af moeten vragen of hij wel een democraat is. Daar, lezer, draait het hier uiteindelijk om: er zijn wel argumenten tegen het houden van referenda te bedenken, maar ik heb er nog niet één gehoord die niet ook tegen gewone verkiezingen ingebracht kan worden. Wat de Nederlandse discussie over het referendum vooral laat zien is hoe bang de politieke elite voor de mening van de burgers is. Daarvan gaf oud-parlementariër Bas de Gaay Fortmann de mooiste illustratie. Hij bestond het om in de NRC de lezers op te wekken toch vooral.... thuis te blijven. Een voormalige volksvertegenwoordiger die de kiezers vraagt vooral *niet* te laten weten wat ze

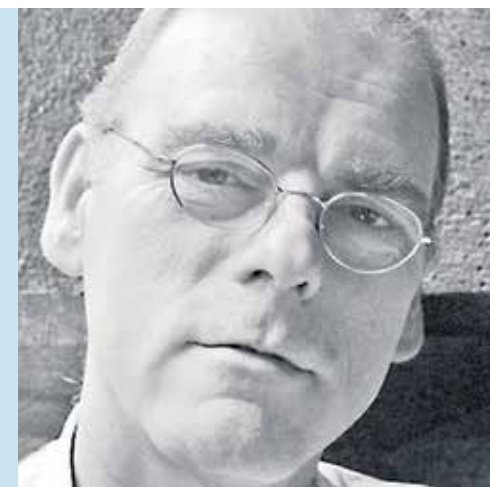

ergens van vinden. Hoe antidemocratisch wil je het hebben?

Nico Baakman,
wetenschappelijk medewerker Fasos

Deze column is geschreven op persoonlijke titel

eng hero

Ties van de Werff inspired by Jürgen Habermas

“A monster of a book, almost incomprehensible”

“It was 2002, I was twenty years old and studying Health Sciences, Policy and Care Management. I had a tremendous hunger for other knowledge, read a lot of anti-globalist literature. Someone, I believe it was lecturer Jan van der Made, recommended *Theorie des kommunikativen Handelns* (*Theory of Communicative Action*) by Jürgen Habermas (born in 1929), the German philosopher, sociologist and prominent member of the *Frankfurter Schule*.



Photo: Joey Roberts Illustration: Simone Golob

“A monster of a book, really bulky, almost incomprehensible. I borrowed the translation by Harry Kunneman from the library in Randwijck, it hadn't been checked out of the library in thirteen years. I considered pinching it, but decided to copy it. I completely filled the margins of those photocopies with comments. I certainly didn't understand more than half of it, but it was nevertheless perfect for what I was looking for at the time: depth and an all-embracing theory of society.”

Habermas was the first “serious” philosopher that Ties van de Werff read, who is now a philosopher himself and doing a PhD research project. “His work opened up a new world for me. I was completely overturned. I used his theory, which says that the system – politics, state, economy – is slowly but surely colonising the living environment of the ordinary man,

for a really wild paper against globalisation and the free-market system that we were allowed to write for an elective course at Health Sciences. Finally, a paper instead of multiple-choice questions. I went all out.”

In the meantime, he is “not such a great fan of Habermas anymore. But Habermas did show me the way. That is why he is my hero. Without him, I might now have had a management position in health care and been terribly unhappy. It was partly because of him that I subsequently studied Arts and Social Sciences, ended up amid humanist thinkers, phenomenology and eventually philosophy of mind: are we really all that rational and what role do emotions play? I am now doing research from a philosophical perspective into the role of neuroscience research in the social debate. An example is how knowledge about brains in puberty is used

by educationalists to give parents advice on parenting. I look at the practical application of neurosciences in society. What is striking, is the fact that the results from brain research are not just presented as facts in the debate, but also seem to be answering moral questions: how should we parent? Facts and values are inextricably connected.”

Habermas focused on the public debate, on language, says Van de Werff, and Habermas also feels that scientists should take social responsibility. “He often took part in TV programmes and wrote a lot. I never met him. I realise that it could just as well have been another philosopher who showed me the way, Foucault or someone like that. But it was Habermas.”

Riki Janssen



Belgian terrorism

I live across the border, 6 km into Belgian territory. Careful though! Not just ANY part of Belgian territory. French-Speaking Belgium, Walloon country...

The village I live in houses so many Dutch people it hardly qualifies as Walloon country any more. In most neighbourhoods of Eben-Emael, just outside Kanne, order and neat front yards rule.

But then, just 3 kilometers outside Eben-Emael, anarchy and civil disobedience form the official religion.

The boundary between the two villages... yes there! right after that bend in the road where almost once a week, a bordering tree attacks passing cars. Or was it the other way around? Anyhow, this frontier is clearly marked by a trail of mud coming from the field on the right. A farmer stacks his straw there. Last year, the mud came from the left-hand field. This local man was then summoned by the Police to stop using that field as a hay stack. Dangerous and dirty mud trails on the road, you know? The law-abiding citizen, whom I am happy to call a friend, moved the whole shebang to the field across the road. Innovative and efficient: the mud trail now emanates from the right.

Deep down, at the end of that one-way street where no car was allowed until 5 years ago, lives the most curious kind of Weirdo. Allow me to introduce the Wonckist, French-Speaking Belgian terrorist of the purest kind.

The Wonckist, like many of his Belgian compatriots, is adamantly against wearing seat belts in cars, especially while driving 80 kph where 50 is the limit. He won't park where allowed - the world is his oyster - and won't pay the fines (he hasn't got that kind of money).

Slightly anti-social and rarely seen in public in broad day light, he carries out his deeds of anarchy in the dead of night. No barrier will block the way to HIS municipal woods – you know, that is why the Great Spirit created the man who invented the bolt cutter. Rumour has it that he had once planned to block the way to the woods for that other kind of terrorists, the Motor Cross Nature Terrorists, in ways I would not dare to repeat here for fear of vendetta or too much LOL.

His favourite expression is “I don't care” (lots of exclamation marks). He Disobeys. I support his Cause.

What can I say? I'm French....

Séverine Dufour, Student Affairs Officer
Science Programme

UM in second place in Keuzegids Masters



Illustration: Simone Golob

Maastricht has had to relinquish its leading position as best 'broad master's university in the Netherlands' to Tilburg, according to the Keuzegids Masters 2016. The UM is now in second place. At the same time, one Maastricht study is in the national top 22 of best master's studies: Management of Learning.

To claim a place in the top 22 of best study programmes – and the designation 'Top study' – the grade, which is based on student assessments from the National Student Survey and the judgement of

education inspector NVAO, has to be at least 8.6. Management of Learning, a master's at the School of Business and Economics, has come out as the best master's study at the UM, just like in 2015. It is immediately followed by Cognitive and Clinical Neurosciences (8.2), Financial Economics (7.6) and Cultures of Arts, Sciences and Technology (7.6). They also get the designation 'Top Study'.

Of a total of more than forty Maastricht master's studies that were assessed, twelve (see box) achieved first place in their category. But there are also a few at the lower end of the scale. Globali-

sation and Development Studies, Media Culture, and Biomedical Sciences did not get a higher mark than five.

Tilburg is in first place (average mark 6.35) in the category 'broad university', followed closely by Maastricht (6.3), Nijmegen, and Groningen. The University of Amsterdam dangles at the bottom (5.35). Wageningen takes the lead in the university category Technology and Agriculture. Looking at all the Dutch universities in the two categories, thirteen in total, then UM is in third place.

Interior Architecture (9.8) at Hogeschool Zuyd is

Twelve UM masters in first place

- Management of Learning (8.6)
- Cognitive and Clinical Neurosciences (8.2)
- Cultures of Arts, Sciences and Technology (7.6)
- Financial Economics (7.6)
- Information and Network Economics (7.4)
- Economics and Operations Research (7.2)
- Forensic Psychology (7.0)
- Global Health (6.8)
- International Laws (6.8)
- Physician-Clinical Investigator (6.4)
- Health Sciences (6.4)
- Human Movement Sciences (5.6)

by far the best master's study in the country; Nano-science (9) in Groningen is in second place of the top 22. The best master's studies in the Netherlands are almost all small, the editors of the Keuzegids concluded: "Most of them have an annual influx of less than 25 students. That is no coincidence, because programmes with a manageable size often provide good education. The teachers know you personally, you know your fellow students, and the lines can be short. That adds to your motivation."

Riki Janssen

Fire in student house; police investigate possible arson

There was a fire in a student house in the Brusselssepoort area during the night of Saturday 27 and Sunday 28 February. The police found evidence of arson and have started an investigation. The building has been declared uninhabitable. "Nobody has harmed. I am so glad that I wasn't there."

A little after one o'clock at night, a number of calls came through 112 about a fire in a building on the corner of the Sint Annalaan and Joseph Hollmanstraat. At the time of the fire, no students were in the building, contrary to what other media have reported. The apartments of the four inhabitants will be unfit for habitation for a while.

One of them, German Carla Keller, who studies International Business at Maastricht University, lived on the second floor. She hasn't gone to look at the apartment yet – too dangerous because of the damage, neighbours saying that part of the staircase has been demolished – and has no idea how she will find her belongings. She is "grateful" for not having been there, "nobody got hurt", but she hopes her hard drive survived and

that she can get it soon. "I just came back from Asia and took a lot of photos and videos there that I wanted to edit over the next weeks."

Keller was the only one who stayed in Maastricht that night. "I left for a friend's birthday and came back when the fire had already broken out, to find the house surrounded by police and fire brigade. They tried to tell me as much as they knew, offered to get urgent stuff out of the house for me and asked whether I had a place to stay. Luckily I know a few people here and could stay at a friend's place. But of course I'll need a new place, it won't be possible to move back in within the next months." Keller has no idea what happened, how the fire could have started. "Everything seemed to be fine when I left."

Even the living room of a nearby neighbour (who wishes to remain anonymous) was filled with smoke. "We were only allowed back inside after four o'clock in the morning. No, no sooner because carbon monoxide levels were too high." The police don't want to comment on their evidence for arson, but the neighbour heard from one of the people who raised the alarm that

the front door was open and there was glass on the ground. The police investigated the student house at the beginning of the week, declares the neighbour later on. Apparently, she says, nothing has been found that indicates arson. "In the

No turnstiles in city centre university library

There will be no access restrictions at the university library in the city centre. Although formally this library does not have a public function, the Executive Board and the deans wants to keep the building open for outsiders.

They also reckon that the number of non-UM library users is manageable. Students think differently about this. In the latest law faculty council meeting, students complained again about the overcrowded library, as they did in the autumn. They claimed, among other things, that there were too many secondary-school pupils. So no turnstiles, like in the past, when only UM pass holders were admitted to the build-

corner where the fire started, there was a laptop or a printer. So perhaps an electrical appliance was the cause after all."

Wendy Degens

ing. Building manager Yvette Froeling: "What we will do, is continue to monitor the use. In really busy periods, we will continue to discourage secondary-school pupils from using the university library locations at those times. We will refer them to alternative places, such as Centre Céramique."

The number of study spaces has been increased over the past few years, for example with learning spaces in a building at the Tapijn site, in the SSC at Bonnefontenstraat, and recently in the new sports centre in Randwyck. Classrooms in faculties are also regularly made available during busy exam periods.

WD

€350 for Pursue the Change

Raising awareness about modern-day slavery: this is the main aim of the student-founded NGO Pursue the Change. Last Friday a jury consisting of the vice president of UM, the dean of SBE and the director of the Student Services Centre proclaimed them the winner of the Student Idea Competition 2016.

The International Labour Organization has established that forced labour generates US\$150 bil-

lion in illegal profits each year, said the human rights group in its 10 minute pitch. They set out to organise seminars and lectures, social media coverage and an open call for academic papers, thus channelling a vast body of knowledge on the topic. All in the pursuit of eradicating ignorance, as they put it, as well as establishing communication channels and providing pro-bono legal advice.

The winning team is composed of European

Law School students Anastasia Botsi, Aimilios Koumantos, Petros Korelas and Vasileios Rovilos. They intend to use their €350 prize to develop a website, Korelas says, and to "set up a small conference within the faculty, involving students, professors and alumni." They will attempt to reach out to other faculties as well.

The two other finalists were ConnectUM, an initiative to promote inter-faculty dialogue, and the Quantitative Finance Association Maas-

tricht (QFAM), "an intellectually rooted organisation" aiming to increase student exposure to quantitative finance. QFAM came in second place, winning a €250 cheque and an invitation to set up a meeting with the SBE dean to discuss the future of their endeavour.

Amira Eid

Work like a slave, eat like a king

Shaken, not stirred



My menu

Dutch Mojito	€ 7,00
Delycious Kiwi	€ 7,00
Strawberry Vanilla Cooler	€ 5.75

Shaken, not stirred; the classic recipe for style and good taste. The challenge for most cocktail bars is to recreate the classy atmosphere of a James Bond movie. This week I investigate whether Beez succeeds.

Leaving behind the bright lights and gleaming white cobblestones of the tiny street next to the Bijenkorf, I find myself in the newly refurbished cocktail bar Beez. The new interior has a dark and smart twist with an understated, sexy edge. The bartenders are as friendly as they are talented and the drinks menu hits the nail squarely on the head. Unlike James Bond, I go for the less classical choice and order a Dutch

Mojito. The bartenders – women only, surprisingly – measure out a shot of Jenever liquor mixed with lemon, mint, brown sugar, soda and crushed ice. The only difference between a regular Mojito and Dutch Mojito is the use of Jenever instead of rum. In the second round I try a Delycious Kiwi, which truly is delicious. Combined with pieces of kiwifruit, gin and lychee liquor and shaken with ice and lemon juice, this cocktail fills me up completely. The drinks are well balanced and accompanied with complementary small bites (popcorn and salty sticks). Taking a sip of my friend's Strawberry Vanilla Cooler, however, I'm disappointed to find the strawberries frozen and quite bland. Admittedly, it's not strawberry season – but when you go somewhere for the drinks you do expect a certain level of quality and fresh ingredients.

All in all, Beez manages to create a great

environment: vibrant, lively, yet mysterious. While it is a wonderful cocktail bar – including for people who want non-alcoholic drinks – I wish the owners had taken a bit more risk. I'd also like to see a wider range of snacks or little bites on the menu alongside the drinks (so far they offer only olives, toast, bruschetta and nachos). Still, I'm a fan. They do lunch as well, with toasted sandwiches, quesadillas, focaccias, wraps and soups. This I decide to save for another occasion, followed by a trip to Beez's second location (including a hotel) at the Boschstraat, near the Markt.

Kate Surala

Drinks	★★★★☆
Service	★★★★☆
Atmosphere	★★★★☆
Price/Quality	★★★★☆



Beez

Achter het Vleeshuis 7/Boschstraat 104,
www.beezmaastricht.nl



Approved

- ▶ *Mutuals*
- ▶ *Game/nostalgia/friends*
- ▶ *Free*
- ▶ *iOS*

"Does she wear glasses?" "Does he have a moustache?" These were the kind of questions used in the game Guess who to find out if your opponent was redhead Ashley or bald James with the goatee. With every answer, one or more people could be struck from the list until eventually the right person was left. The first one to guess correctly, was the winner of the game.

Mutuals works exactly the same way, but instead of predetermined characters from the game, you play with your own Facebook friends. That makes asking the questions a lot more personal. "Does he/she start dancing on the table after three beers?" for example. Or: "Would I want to go on a trip around the world with him/her?" Everything is allowed, as long as the questions can be answered with Yes or No. Afterwards you can chat about the results and explain the questions ("Why would I not want to live in a house with Jack?").

Mutuals contains ads, the ad-free version costs €0.99.

CF

Dear Ingrid

Being happy

Jasmijn (24): "I have read dozens of self-help books and I even have a subscription to the *Happinez* magazine. I do what they say, but I am still not happy. What am I doing wrong?"

Ingrid: I read on Facebook that happiness is a choice. As long as we are positive and optimistic, life is wonderful. Sheer nonsense. The glossy *Happinez* sells this message too. Dutch cabaret performer Lebbis pokes fun at it: "This magazine tells us every month: you have to be happy, you have to be happy, and we will tell you exactly how to go about it. Are you still not happy, silly fuddy-duddy?"* Admittedly, I think it is a beautiful magazine with glamorous photographs and occasionally it has useful articles. I once even had a subscription. But Lebbis has a point. It is nonsense to think that you could do something that would make you happy for the rest of your life. You can never achieve full-time happiness with a single self-help book, meditation pillow, course, or therapy. Happiness is not a permanent state that you have control over. Striving for it could even have the opposite effect. Because what if you, as faithful *Happinez* reader, were to have a day when you are in a bad mood, gloomy or stressed? Then you will feel like you have failed or are not doing things right, which will make you feel even more miserable. One thing is certain: sooner or later such a day will come. "Who says that you have to be happy all the time," wonders professor of Philosophy and writer Wilhelm Schmid in an edition of *Flow* that I bought this morning. Yes, I read this "feel-good magazine" as well. It does feel good for a while. But this time, they have apparently understood that this is not a permanent feeling. Compare it to the waves of the sea. Sometimes the waves are calm and other times they are turbulent. Occasionally they even take on tsunami-like proportions. The trick is not to be dragged along by the waves, but to surf them. Despite their height, you can then decide which direction to take. You are in charge of what you do. Sometimes you will falter, because it is a tough sport.



Photo: Loraine Bodewes

Scramble to your feet and try again. So take your nose out of those books and go surfing. Do what is important to you, whether you are happy or not at this moment.

Ingrid Candel

* This fragment from the theatre solo performance "Hoe laat begint het schieten", (What time does the shooting start) by Lebbis can be seen on YouTube.

Would you like to ask psychologist Ingrid Candel a question (you may do so anonymously)? Send an e-mail to lieveingrid@outlook.com

Do you have any questions or problems and would you like to speak with a psychological counsellor for students from Maastricht University, contact studentenpsychologen@maastrichtuniversity.nl or call 043 3885388.

Research on brain stimulation

“The brain is like an orchestra”



Photo: archive Alexander Sack

It's a world first: the combination of three different techniques for brain research. Alexander Sack, professor of Functional Brain Stimulation and Neurocognitive Psychology, aims to develop new brain stimulation methods to treat people with attention and memory problems following a stroke. Two weeks ago he was awarded a Vici grant.

After a stroke many people suffer from an impaired memory and concentration problems. “These are two brain functions you need for almost everything”, says Sack, a neuroscientist. “For example, when you look at someone, you focus entirely on that person. You ignore other information that enters your brain, such as what else you can see in the room or what you can hear outside. The memory is hard at work too, storing what you see and what is said.” In stroke patients, something here has gone wrong – but what exactly?

It's too simple to say that the areas in their brains dedicated to memory and attention no longer work properly. “People tend to think that every function has its own place in the brain. They picture one of those images where a certain area in the brain – the active area – is lit up in colour. But that would be very inefficient and inflexible; for that to work you'd need to have an implausibly large brain.”

In reality, the different brain areas carry out their functions by communicating with one another; that is, by sending information to one another at a certain frequency. “Every brain area is full of neurons. If an area wants to ‘talk’ the neurons transmit signals in a certain rhythm, and the receiver starts to send out the same rhythm. The brain is like an orchestra: there are many instruments but together they play the same music. These are known as brain waves and they exchange a great deal of information, even between brain areas that are far away from one another. For example, the attention and memory network encompasses a number of areas that can engage in dialogue with one another flexibly depending on the task that needs to be accomplished.”

In his research, Sack disturbs this communication in healthy test subjects by means of brain stimulation. A magnetic coil is placed on their heads, and this sends impulses into the brain. “We want to pinpoint how different brain areas and networks cooperate. Suppose I disable a certain network node – will the brain area then send that information to a different partner? And does it matter whether I do that in a peak of a brain wave or a valley? We then look at the consequences in terms of carrying out the task.”

To make this whole process run smoothly, Sack uses three different techniques: fMRI to identify the active brain areas, EEG to determine what communication is going on, and brain stimulation through the magnetic coil. “No other lab in the world is doing this.”

With the help of the Vici grant, worth €1.5 million, Sack aims to achieve two goals in the coming five years. “First, we want to understand the brain better by way of fundamental research. Second, we're keen to improve the memory and attention performance of stroke patients. You can force a brain area to fire signals in a certain rhythm, thereby introducing a

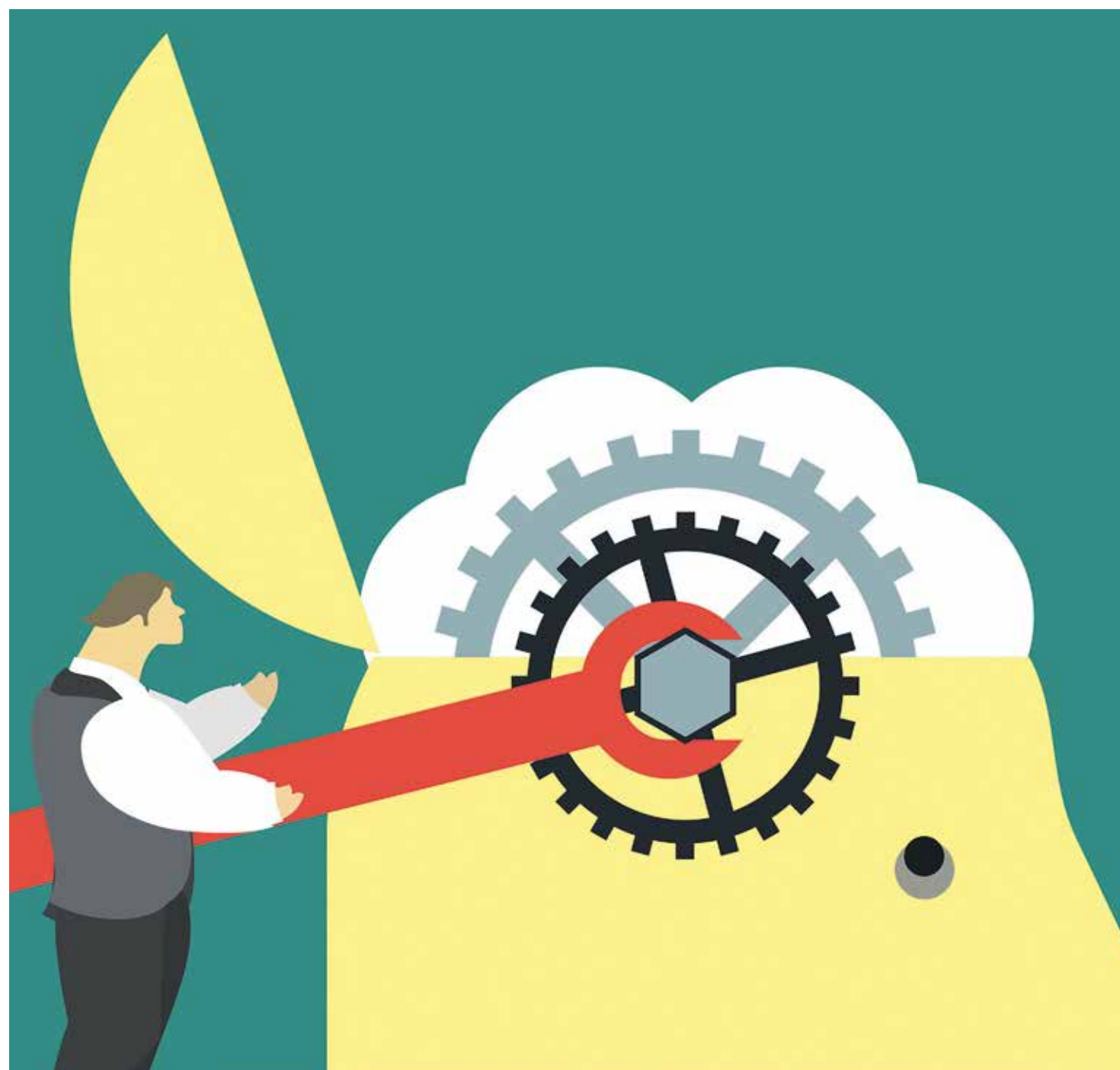

Illustration: ThinkStock

pattern into the brain. The hope is that this will help people to perform tasks more effectively. If you do it once, the effect is temporary. But if you do it every day over the course of four to six weeks, the effect is long-lasting and sometimes even permanent. This kind of treatment is already being used for people with depression.”

Sack and his colleagues have already seen some positive results. Before applying for the Vici grant, Sack conducted a pilot study among people who suffer from neglect following a stroke. This refers to the systematic neglect of either one half of the body or part of the

patient's environment; for example, they eat only half of the food on their plate or shave only half of their face. “The eyes are working just fine, but half of the information that enters through them is ignored.” In the study the test subjects were asked to look at the centre of a computer screen. Objects then appeared on the right or the left (or on both sides) of the screen, and the participants had to indicate what they saw. “On average they got 35 out of 40 answers wrong because they just don't see one side. After brain stimulation the number of correct answers doubled, and rose further still after five minutes and after twenty minutes.”

In the coming years Sack hopes to further fine-tune brain stimulation. In the long term, this would be good news – and not only for stroke victims. “After a stroke or an accident, the area that needs rehabilitating is easier to localise, because the damage to the brain is visible. But in principle that doesn't matter; brain stimulation could also be useful in treating other disorders where cognitive processes are disturbed, such as depression, or even in slowing down the cognitive decline caused by dementia and other diseases.”

*Philips en Shell
werken mee aan
Health in
Slums-project*

Nieuwe oventjes voor de sloppen in Bangalore



Indiase vrouwen demonstreren met 'Lego-blokken' hun ideale oven in het bijzijn van UM-promovendus Cristian Ghergu Still uit Health In Slums: Project Exhale

Oventjes die de luchtkwaliteit in Indiase krotten moeten verbeteren: ditmaal zijn ze niet in Nederland bedacht maar samen met de bewoners van de sloppenwijken ontworpen. Het Maastrichtse Health in Slums-project richt nu ook het vizier op de sloppen in Kenia en Bangladesh. Mede om Bill Gates te verleiden.

In 2014 stierven wereldwijd ruim vier miljoen mensen aan luchtvervuiling in huis als gevolg van koken. Onder hen veel kinderen tot vijf jaar, voor wie het risico op longontsteking verdubbelt - "de grootste kindermoordenaar" volgens de WHO. Vrouwen lopen driemaal zo veel risico op de longaandoening COPD. Deze vorm van luchtvervuiling treft de helft van de wereldbevolking, drie miljard mensen, van wie velen in sloppenwijken wonen.

Maastrichtse onderzoekers ijveren al jaren om de luchtkwaliteit in Indiase krotten te verbeteren, al is de aanpak compleet veranderd. Een paar jaar geleden schreven ze een prijsvraag uit voor studenten van de Hogeschool Zuyd, met de opdracht: ontwerp een schoorsteentje van gerecycled materiaal dat niet meer kost dan twee euro. Dit vanuit de gedachte dat je in Nederland iets kunt bedenken en vervolgens in India kunt toepassen. Niet dus. Het roer is omgegooid: de onderzoekers hebben de krottenbewoners gevraagd naar hun voorkeuren, en lieten hen met behulp van grote 'legoblokken' (zie foto) hun ideale oven demonstreren. Groot genoeg, niet te zwaar en op hoogte, zodat de vrouwen het vuur eronder in de gaten kunnen houden. Inmiddels liggen er verschillende prototypes. De oventjes worden komende zomer getest, niet door de bewoners die hebben meegedacht maar door inwoners van andere sloppen in Bangalore. De stad telt 2100 van dit soort wijken. De test wordt gesubsidieerd door NWO, die afgelopen december twee ton toekende. "Het klinkt weinig", zegt prof. Onno van Schayck,

een van de kartrekkers. "Maar in India kun je daar een hoop mee doen. De subsidie sluit aan bij het topsectorenbeleid en vereist deelname van een bedrijf. In ons geval stelt Philips mankracht ter beschikking waaronder technisch ingenieurs. Die gaan samen met een Indiaas designbureau de uiteindelijke oventjes ontwerpen."

Wereldbank

Het prototype werkt als een zogeheten *rocket stove*, zegt Van Schayck, zo geconstrueerd dat een goede trek zorgt voor een efficiënte verbranding. Dat is cruciaal want het vermindert de schadelijke stoffen in de rook. Hierbij zal Shell een steentje bijdragen, zegt Van Schayck: "Shell verplaatst zijn hoofdkantoor in Azië van Kuala Lumpur naar Bangalore en wil helpen. Ik heb een verhaal gehouden voor de medewerkers en ze gaan waarschijnlijk de prototypes in het lab testen op de kwaliteit van de verbranding."

Niet alleen vanuit het bedrijfsleven maar ook in academische kringen groeit de belangstelling. Een half jaar geleden werd Van Schayck gebeld door een hoogleraar in Harvard. Of hij zitting wilde nemen in de zogeheten *Commission on Pollution, Health and Development* in New York. Niet de minste club: er zitten voormalige regeringsleiders in, ministers en gezaghebbende wetenschappers onder wie een Nobelprijswinnaar. De commissie is op touw gezet door vakblad *The Lancet* en wordt gesteund door de VN en de Wereldbank. Het doel: een rapport schrijven voor beleidsmakers

om vervuiling onder de aandacht te brengen en tegen te gaan. Het lijkt Van Schayck niet zo'n rapport dat diep in een la verdwijnt. *The Lancet* gaat er in ieder geval over publiceren.

Dengue

"Zelf zijn we nu bezig met een aanvraag voor de Bill Gates Foundation. We hebben laatst met ze gesproken. Ze zijn zeer geïnteresseerd, ook omdat wij de enigen zijn die de luchtkwaliteit in krotten aanpakken. Wel stellen ze één voorwaarde: het moet op meerdere plekken in de wereld toepasbaar zijn. We hebben contacten met onderzoekers die in sloppen in Nairobi en Bangladesh werken en wellicht doen we ook andere plaatsen in India aan. De ovens moeten

uiteindelijk ter plekke worden geproduceerd, zodat de lokale economie ervan profiteert." Het zogenoemde Health in Slums-project heeft vorig najaar vertraging opgelopen door overstromingen. "Dat was dramatisch", zegt Van Schayck. "De oventjes kwamen even op het tweede plan. Hele krottenwijken stonden blank, wat uitbraken van ziekten als dengue en malaria veroorzaakte. We hebben gezorgd dat er medische hulp kwam vanuit ziekenhuizen. Onze eigen medewerkers waren ook ziek. Zuyd Hogeschool wil zo mogelijk gaan kijken of het water misschien beter weggeleid kan worden."

Maurice Timmermans

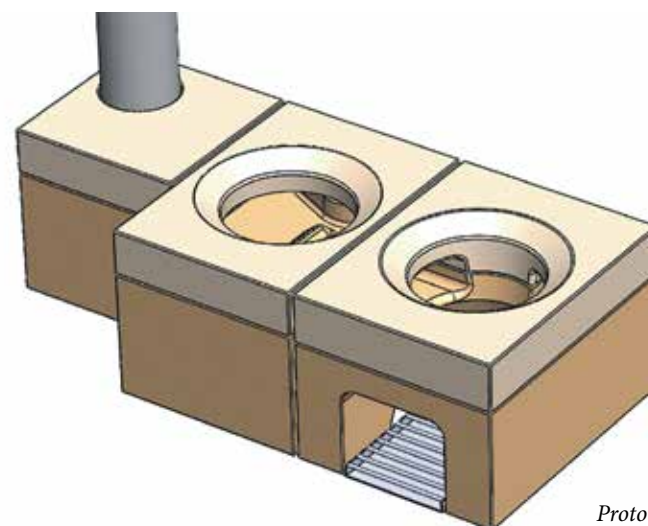

Prototype van een oventje

Online samenvattingen verkopen

“Het voelde gek: ik verdien geld zonder extra werk te doen”

Ruim 500 duizend euro keerde Stuvia, een marktplaats voor studenten voor het kopen en verkopen van samenvattingen en aantekeningen, afgelopen jaar uit aan hun verkopers. Ook Maastrichtse studenten verdienen zo een centje bij. Docenten zijn minder enthousiast. “Al is het voor de makers natuurlijk een win-win-situatie.”

“Ik maak altijd samenvattingen”, zegt Jacky Maassen, tweedejaars psychologie. “Een vriendin zei: waarom zet je ze niet op Stuvia? Ik had al van de site gehoord, maar er zelf nog nooit iets mee gedaan.”

Stuvia, dat bestaat sinds 2011, werkt simpel: leden kunnen samenvattingen uploaden of tegen betaling downloaden. De verkoper bepaalt zelf hoeveel hij voor zijn werk vraagt, het varieert van €0,50 tot ruim €30 voor een uitgebreide synopsis van een heel vak. De site heeft 250 duizend leden, ruim 2100 daarvan komen uit Maastricht.

Maassen zette twee uittreksels online en heeft inmiddels €141 verdiend. “Het voelde in het begin een beetje gek, omdat ik geld verdien met iets waar ik geen extra werk voor hoef te doen. Aan de andere kant wilde ik ze ook niet zomaar weggeven. Nu moeten mensen er in ieder geval iets voor over hebben. Dat is toch anders. Wat ze er vervolgens mee doen, dat is hun eigen verantwoordelijkheid.”

Ook Joyce Raes, masterstudent biomedische wetenschappen, heeft al een leuk zakcentje aan Stuvia overgehouden. “Bijna 80 euro en ik ben nu ongeveer een jaar lid. Ik vind lezen en tegelijkertijd een samenvatting maken een fijne manier van leren. Voor de toets lees ik het altijd nog even door. Ik steek er redelijk veel tijd in en nu kan ik er – naast een voldoende voor mijn toets – nog iets extra’s voor terugkrijgen.”

Mark Arntz, bezig aan zijn tweede master arbeid- en gezondheidsrecht, is een van de Maastrichtse topverkopers, aldus Stuvia. “Halverwege mijn eerste jaar kwam ik per toeval op de website. Ik zette het uittreksel voor het vak ‘inleiding in de rechtswetenschap’ erop voor €0,50 omdat ik nieuwsgierig was naar wat het zou opbrengen. Vervolgens heb ik gewoon gewacht. In de eerste zes maanden verkocht ik het hooguit drie keer, maar in september een stuk of 15. Van de €0,50 kreeg ik zelf €0,25.

Ik besloot de prijs te verhogen naar €4 en nog steeds verkocht ik goed. Toen ben ik meer werk online gaan zetten.”

Sinds 2012 heeft Arntz er €650 mee verdiend. “Een leuke zakcent, maar ik kan er niet van leven. Ik merk dat de inkomsten nu wat terug beginnen te lopen omdat de samenvattingen van de jaren 2011/2012 en 2012./2013 gedateerd beginnen te raken.”

Wat de verkopers gemeen hebben is dat ze zelf zelden (Arntz en Raes beiden één keer) tot nooit (Maassen) een overzicht hebben gekocht. “Ik maak ze altijd zelf”, zegt Arntz. “Voor een vak dat ik per se moest halen heb ik ooit één samenvatting gekocht om die met die van mezelf te vergelijken en zo hopelijk net wat extra kennis te vergaren.”

Heel verstandig, vinden de docenten. “Het maken van een samenvatting heeft een doel: het helpt je met leren”, zegt Roy Erkens, docent evolutionaire biologie bij het Maastricht Science Programme. “Ik heb wel eens in een college voor eerstejaars de samenvatting uit het boek gescheurd. Want of het nu uit een boek is of via zo’n site: je hebt het niet zelf gemaakt. Het staat

er niet in je eigen woorden, op een manier die jij makkelijk onthoudt. Heel het probleemgestuurd onderwijs is juist gericht op het *gebruiken* van je eigen kennis en logica. Je kunt wel informatie uit je hoofd leren, maar als je er niks van snapt hou je jezelf voor de gek.”

“Uiteindelijk gaat het erom: beheers je het vak?”, zegt Aalt Willem Heringa, hoogleraar vergelijkend constitutioneel recht. “Nou doen wij ook iets fout als dat niet zo is. Een goed tentamen overheert niet alleen, maar stelt ook toepassingsvragen waarbij je iets moet doen met je kennis.” Dat de makers hun werk aanbieden snapt hij wel. “Voor hen is het een win-win-situatie.”

Een ander nadeel van downloaden is volgens Stuvia-aanbieder Joyce Raes dat je van tevoren niet weet hoe goed iemands samenvatting is. “Iedereen kan schrijven wat hij of zij wil, dus er zouden ook onjuiste gegevens in kunnen staan. Je kunt van tevoren alleen de eerste paar bladzijden zien, logisch, anders hoef je het niet meer te downloaden.”

Stuvia probeert dit te ondervangen door gebruikers de mogelijkheid te bieden recensies

te schrijven en sterren uit te delen. Op basis van het aantal downloads en de recensies krijgt de verkoper een status (assistent, junior, senior, etc.). Maar dat dit niet altijd werkt, merkte Heringa. “Afgelopen december maakten bij een tentamen veel studenten dezelfde vrij typische fout. Een fout die niet eerder was gemaakt en niet terug te vinden was in de boeken. Ik vermoed dat dat met dit soort sites te maken heeft.” Nicolai Manie, docent bij UCM en projectmanager van het EdLab, zag tijdens onderwijsgroepen steeds precies dezelfde antwoorden terugkomen. De studenten hadden de leerdoelen overgeschreven. “Dat heeft weinig nut, dan ben je niet meer bezig met studeren.”

“Als ik weet dat er iets circuleert, probeer ik het altijd in handen te krijgen”, zegt Arie van der Lugt, universitair hoofddocent sociale cognitieve neurowetenschappen. “En dan ga ik het totaal onderuit halen. Ik vind het vreselijk. Het is zo toetsgericht denken, zo niet bezig zijn met waar het hier om gaat. Ik heb wel eens gehad een goede student een samenvatting deelde van een bepaald vak met veel leesvoer. Dat was fijn voor onzekere studenten, die hadden dan al een idee

waar het over ging. Maar het ging een compleet eigen leven leiden. Opeens was die samenvatting de hoofdautoriteit van het vak. En dan was dat nog een heel goede samenvatting.”

Van Jonathan van Tilburg, senior lecturer bij humane biologie en bewegingswetenschappen, moeten de laptops tijdens het eerste half uur van de onderwijsgroep dicht blijven. “Studenten moeten de kennis uit hun hoofd oplepelen, dat lukt niet als je alles hebt overgeschreven. Anders leest iedereen alleen maar voor. Je begrijpt het pas als je actief met kennis bezig bent.” Manie probeert zoveel mogelijk afwisseling in de blokken te houden. “Je kunt het niet verbieden, dat is censuur. Op UCM worden al lange tijd samenvattingen en aantekeningen uitgewisseld via Facebook. Door het blok up to date te houden, voorkom je dat studenten alles uit een samenvatting kunnen halen. Het vraagt dus meer van de docent.” Dat zou niet nodig moeten zijn, zegt Van der Lugt. “Docenten lopen al op hun tenen. En sommige artikelen zijn gewoon heel goed en fijn. Die kun je dan niet meer gebruiken.”



Illustratie: ThinkStock

“Voeg de facultaire introductie en INKOM samen”



Het aantal deelnemers aan de INKOM neemt af. Eerstejaars kiezen liever voor de facultaire introductie. De oplossing is simpel, zegt **Bob Meijer**, voorzitter van studentenroeivereniging Saurus: Combineer de twee introducties in één week.



Foto: Loraine Bodewes

Na zes jaar studeren ben je een wijs man, althans dat zou je zeggen. Of ik mijzelf na zes jaar een wijs man mag noemen laat ik aan u, maar waar ik het over wil hebben is de introductietijd voor nieuwe studenten in Maastricht. Deze periode in augustus bestaat uit twee weken waarin eerst wordt kennism gemaakt met het Maastrichtse studentenleven tijdens de INKOM, en vervolgens met de universiteit gedurende de facultaire introducties. De student kan zo op zijn gemak kennismaken met al hetgeen de nieuwe stad hem of haar te bieden heeft. Zo op het eerste gezicht ideaal, maar wat mij betreft niet en de nieuwe studenten lijken mij daarin te steunen. Volgens cijfers van de werkgroep INKOM, de door de universiteit aangewezen groep studenten die deze week organiseert, kende de INKOM dit jaar 2351 deelnemers. In 2014 waren dit er

nog 2644, een daling van 293 dus. Dit is vreemd aangezien het aantal studenten dat zich voor de eerste keer inschrijft voor een bachelor aan deze universiteit in dezelfde periode is gestegen. Vorig academisch jaar bestond deze groep namelijk nog uit 3342 studenten terwijl dit er dit jaar 3563 zijn.

Een gevolg van de krimp in het aantal deelnemers aan de INKOM is dat er extra druk op de verenigingen komt te staan. Elke studentenvereniging wil deze week zo goed mogelijk voor de dag komen, maar is wel afhankelijk van de gemaakte regels en het programma. De spanningen tussen de studentenpartijen en de werkgroep INKOM zijn al een aantal jaar voelbaar en leiden vaak tot discussies die uit de hand lopen over wat wel en niet mag. Denk bijvoorbeeld aan discussies over wie waar een stand mag, wie welke

bardiensten mag draaien, wie waar wel en niet mag promoten, of het aantal INKOM-groepjes dat elke vereniging krijgt. Zonde, want mijn inziens wil iedereen hetzelfde. Een week waarin alle nieuwe studenten kunnen kennismaken met al het moois wat de studentenstad Maastricht te bieden heeft waarna de student uiteindelijk de keuze zal maken om ergens lid van te worden en zich zo te binden aan de stad.

Op dit moment is bovenstaande echter nog niet het geval. Vaak maken de verenigingen zich alleen druk over het aantal leden dat wordt binnen gehaald. Eigenlijk zou dit helemaal niet het geval hoeven te zijn omdat er studenten genoeg zijn. Om ervoor te zorgen dat alle partijen zich op het organiseren van een goede introductie gaan focussen, moet het aantal deelnemers aan de INKOM omhoog. Hoe dan,

vraagt u zich wellicht af?

Het is wat mij betreft vrij simpel. Schuif de facultaire introductie en de INKOM in elkaar.

Creëer een introductieweek waarin de student op maandag kennis kan maken met zijn studiegenoten tijdens de facultaire introductie, dinsdag met de stad en de rest van de week met de verenigingen. Dan hoeft de student niet meer te kiezen. Geen lange introductieperiode waarin er constant keuzes gemaakt worden en je je voor alles moet aanmelden.

Nee, je gaat studeren in Maastricht dus dan loop je de INKOM. Waarom? Dat doet iedereen.

Bob Meijer

Deze opinie is geschreven op persoonlijke titel

Laat dappere inwoners van Oekraïne niet in de steek



Een 'nee' tegen het handelsverdrag met Oekraïne maakt de politieke spanningen in Europa alleen maar groter. Het land verdient onze steun en dus een ja-stem bij het komende referendum, vindt **Jan Muijtjens**, medewerker Archief, Documentatie en Postzaken.

Woensdag 6 april kunnen we ons in een referendum uitspreken over het associatieverdrag met Oekraïne. Gesubsidieerd wc-papier met teksten tegen het verdrag gaat u de komende weken wellicht tegenkomen. Zijn we in Nederland gek geworden?

Ik heb van oudsher sympathie voor mensen die strijd voeren tegen corrupte machtheb-

bers, opkomen voor democratische rechten en vrijheid van meningsuiting. Voor die waarden hebben honderdduizenden dappere inwoners van Oekraïne in de winter van 2013-2014 meegedaan aan demonstraties vóór het sluiten van een samenwerkingsverdrag met de Europese Unie. De protesten richtten zich tegen de corrupte president Janoekovitsj die de voorgenomen samenwerking met de EU, onder druk van Poetin, stopzette in ruil voor geld, gunsten en een goede gasdeal met Rusland. Tijdens de grote massademonstraties hebben mensen het leven gelaten.

Mensen, vooral jongeren, willen een nieuwe start en zoeken aansluiting bij Europese waarden van democratie, vrijheid en rechtvaardigheid die wij zo vanzelfsprekend vinden.

Het is wrang dat, nu men in Oekraïne de belemmeringen voor het verdrag na een volksopstand heeft geslecht, het nu de Nederlandse kiezers zouden zijn die daar in een referendum alsnog een stokje voor dreigen te steken. Dat moet voorkomen worden en daarom stem ik volmondig vóór het samenwerkingsakkoord en wil daar nog een aantal argumenten aan toevoegen om ook u te bewegen vóór te gaan stemmen.

Nederland heeft er belang bij dat Oekraïne, een belangrijk land aan onze Europese buitengrenzen, welvarender, rechtvaardiger en stabiel wordt. Het samenwerkingsakkoord is een vreedzame manier om Oekraïne te ondersteunen op dit pad. Geen garantie dat het allemaal lukt. Het is nog bij lange na geen modelstaat maar de samenwerking kan wel een bijdrage leveren die ertoe doet! Wederzijdse handel wordt gestimuleerd en daar kan niemand wat tegen hebben. Het verdrag telt honderden pagina's juridische taal en is een saai document dat handel regelt en ambtelijke overlegvorm geeft. Maar het akkoord is niet alleen voor bureaucraten of juristen. Het is een verdrag met grote symbolische betekenis en juist veranderingsgezinde inwoners en bewegingen in Oekraïne vragen ons dit proces en dit verdrag juist nu te steunen!

Nederland is het enige land in de EU dat over dit samenwerkingsakkoord een referendum organiseert. We doen dit in een gespannen Europees politiek klimaat. Europa staat onder druk. Een mogelijke Engelse Brexit, oplopende spanningen rond de vluchtelingen crisis en dreigende escalatie van de oorlog in Syrië. In dit toch al gespannen

politieke klimaat doen we er verstandig aan te overdenken wat de Europese samenwerking voor ons betekent. Na twee vreselijke oorlogen en een opdeling van Europese volkeren tijdens de Koude Oorlog heeft Europese samenwerking veel goeds en welvaart gebracht. De EU is bij lange na niet ideaal, er is nog veel te verbeteren maar samenwerking is wel beter dan de doodlopende en gevaarlijke weg van nationalisme.

Een 'nee' tegen dit samenwerkingsverdrag brengt Europa verder in crisis. Die tijd en energie kunnen we veel beter besteden aan de immense problemen die al op ons Europese bordje liggen zoals het aanpakken van de klimaatcrisis en het oplossen van het menselijke drama rond de vluchtelingen.

Een 'nee' tegen het samenwerkingsverdrag laat niet alleen dappere inwoners van Oekraïne in de steek maar brengt ook Europese dromen van samenwerking, welvaart en vrede geen stap dichterbij. Integendeel. Ik zou zeggen: overweeg 6 april wel naar het stembureau te gaan en laat het referendum niet over aan populistische die er een anti EU stemming van pogen te maken.

Jan Muijtjens

Wie moet rector Luc Soete opvolgen?

“Een vrouw die serieus werk maakt van onderwijscarrières”

Rector magnificus Luc Soete vertrekt. Op 1 september begint zijn opvolger. Wie moet dat worden? En wat moet hij/zij vooral gaan doen? Observant vraagt het de komende weken aan studenten en staf.

Sjoerd Claessens, senior docent in Europees recht en voorzitter van de juridische faculteitsraad:

“Een vrouwelijke rector is goed voor de diversiteit in het college van bestuur. Mariëlle Heijltjes lijkt me een goede kandidaat. Ik heb haar meegemaakt als docent in een van de modules van *academic leadership*, een managementcursus. Zij had een verbindende kracht, en dat is wat we volgens mij nodig hebben, iemand die overeenkomsten ziet en waar nodig verbindt, maar ook de verschillen tussen faculteiten respecteert. Ik ben niet zo van het eenvormig maken van de hele universiteit.”

De verantwoordelijkheid voor onderwijs en onderzoek moet primair bij de faculteiten liggen, meent Claessens. “De rector moet zich dienstbaar opstellen.”

En als het even kan moet ze met haar voeten in de modder staan: colleges geven, onderwijsgroepen draaien en onderzoek doen. “Toen ik in het bestuur van de rechtenfaculteit zat, ben ik onderwijs blijven geven. Ik wilde voeling houden met de werkvloer, met de dagelijkse gang van zaken.”

Tot slot hoopt Claessens, die de bachelor rechtsgelerdheid coördineert en van onderwijs houdt, dat de nieuwe rector “serieus werk maakt van onderwijscarrières. Onderwijs en onderzoek zijn twee zijden van dezelfde medaille, maar in de praktijk weegt onderzoek veel zwaarder. Ik vind dat we, net als bij geneeskunde, hoofd-docent- of enkele hoogleraarplekken moeten creëren voor onderwijsmensen. Laat medewerkers doen wat ze leuk vinden en daar ook verder in komen.”

Voormalig decaan van de School of Business and Economics en hoogleraar marketing Jos Lemmink heeft niet direct een naam paraat. Nee, hij heeft dus ook niemand aanbevolen bij de benoemingsadviescommissie, en zelf geen ambitie.

Na enig nadenken komt zijn eigen opvolger in beeld, de huidige SBE-decaan Philip Vergaunen. “Die doet het hier goed, en als rector zou hij het ook goed doen. Maar eerlijk gezegd houd ik hem liever hier.” En ja, ik weet nog wel iemand: Mariëlle Heijltjes, ook zij heeft visie en bestuurlijke ervaring, ook zij zou een goede kandidaat zijn. Een vrouw, en onder meer sterk in managementprocessen; dat is van belang voor de samenwerking binnen het college.” Belangrijker vindt Lemmink de agenda van de nieuwe rector: “Het moet iemand zijn die zich echt gaat bezighouden met onderwijs en onderwijsvernieuwing,

en daar ook ideeën over heeft. Vooral nieuwe technologie naar binnen halen, want in de buitenwereld gebeurt van alles en dat zien we nog niet terug binnen de muren van de universiteit. Ik heb het niet alleen over die online colleges, MOOC’s; het gebruik van technologie in onderwijs kan veel breder. Neem IBM-Watson, die hebben intelligentie in zoeksystemen ingebouwd, universiteiten kunnen dat omarmen in het onderwijs; waarom doen we het dan niet? Zoets is ook belangrijk voor de strategie van de UM.

“Ik vind dit thema zo belangrijk dat de nieuwe rector het naar zich toe moet trekken. Is de huidige vicerector juist voor onderwijsvernieuwing aangesteld? Tja, dan wordt die rol overbodig.”

Michael Capalbo, universitair docent bij de faculteit psychologie en neurowetenschappen, vindt dat een nieuwe

rector de beginselwaarden van de Humboldt Universiteit in Berlijn moet aanhangen. “Ze zeggen ten eerste: ‘Dankzij ons onderzoek kunnen we onderwijs geven op het hoogste niveau en dankzij het onderwijs komen de jonge mensen met nieuwe ideeën bij ons binnen.’ Dus geen discussie over wat het belangrijkste is, onderwijs en onderzoek vullen elkaar aan. En ten tweede: ‘Wij bemoeien ons niet met politiek of religie en zij bemoeien zich niet met ons.’ Die vrijheid en onafhankelijkheid, daar moet een rector bij uitstek naar streven. Hij moet een goede balans houden tussen de regio, de commercie en de politiek. Wat goed is voor hen is niet per se goed voor de wetenschap. Om al die ballen in de lucht te houden, moet hij veel bestuurlijke ervaring hebben. Daarnaast moet het een mensen-mens zijn, die weet wat er speelt in het veld en breed geïnteresseerd.

“Teun Dekker, nu interim dean van het University College, zou zo iemand kunnen zijn. Hij is filosoof, dat helpt al, heeft goed onderzoek gedaan, subsidies binnen gehaald, boeken en artikelen geschreven, dus hij weet hoe dat is, heeft een brede interesse, is heel geliefd bij studenten, heeft hart voor het onderwijs en hij houdt het UCM gaande: een opleiding die de hoogste waardering van studenten krijgt van alle opleidingen in Nederland.”

Daarbij is Dekker volgens Capalbo niet bang om een andere koers te varen. “Het ministerie vroeg het UCM om te helpen bij het opleiden van leraren. Dekker heeft gezegd: dat kunnen wij niet doen, dan komt de kwaliteit van ons onderwijs in het geding.”

Een andere kandidaat is volgens Capalbo Anita Jansen, hoogleraar experimentele klinische psychologie. “Zij is supergeschikt. Juist omdat ze het niet wil. Tijdens

een oorlog wil je ook geen generaal die vol enthousiasme eraan begint. Wat ook goed is: ze bemoeit zich niet met alles. Maar de dingen waar ze zich wel mee bemoeit, die zijn goed geregeld. En dat haar onderzoek fantastisch is, staat buiten kijf.”



40 jaar in 2016

Net zo oud als de universiteit

Dit academisch jaar wordt de Universiteit Maastricht veertig. In deze serie vertellen oud-studenten – die net als de universiteit het levenslicht zagen in 1976 – hoe ze in Maastricht terecht kwamen en welke herinneringen ze hebben aan docenten, de faculteit en hun studentenleven. Vandaag: Jephtha van den Bremer.

Studie: Ik was net 18 en zo groen als gras: op de middelbare school had ik aanvankelijk geen idee wat ik wilde studeren. Architectuur aan de Technische Universiteit is ook nog als serieuze optie voorbijgekomen. Toch werd het geneeskunde. Maastricht stond niet in mijn top-drie. Ik had mijn voorkeur voor Amsterdam, Utrecht en Leiden. Ik wilde weg uit Limburg! Helaas werd ik uitgeloot. Ik besloot geneeskunde te gaan studeren in Leuven, maar al snel werd ik herplaatst naar Maastricht; de UM had een rechtszaak gewonnen waardoor ze meer studenten kon aannemen. De faculteit heeft ons – zo'n veertig studenten – versneld door het eerste jaar van geneeskunde geleid. We kregen apart les, een curriculum op maat. In het tweede jaar konden we met de grote groep mee. Mijn liefde voor chirurgie begon in mijn vierde jaar en groeide tijdens de coschappen. Ik wilde actief bezig zijn, niet alleen maar toekijken.

Docent: Jouwert Stapert, nu gepensioneerd, in mijn tijd hoogleraar traumachirurgie. Ik was op zoek naar een wetenschapsstage en liep bij hem binnen. We hadden meteen een klik. Hij was

een fijne vent, bevlogen. Hij was populair onder studenten, heel direct, dat wel. Ik mocht op zijn kamer zitten, in zijn laptop duiken en honderden patiëntendossiers doorzoeken. Die laptop was niet vooruit te branden! Stapert was er voor zijn patiënten en hij was zeldzaam pragmatisch.

Plaats: Ik zat bij de Club Acht van Saurus en roeide in competitieverband. Onze sociëteit lag op de hoek van de Capucijnenstraat, we trairden op het kanaal en de Maas. Geweldig, vooral als je onder de oude Servaasbrug doorvoer. Ik heb nog steeds contact met deze jongens, ieder jaar gaan we met z'n allen een weekend weg.

Anekdote: Als student werd je niet te allen tijde omarmd door de Maastrichtse

bevolking. Dat werd anders toen we een carnavalsvereniging (CV de Peddeleers) met een Raad van Elf oprichtten. Plots werd duidelijk dat dit de manier was om tot de binnenste krochten van de stad door te dringen. Overal stond de deur open.

“Voor CV de Peddeleers stond overal de deur open”

Wendy Degens

Jephtha van den Bremer, geboren op 3 februari 1976 in Roermond, studeerde van 1994 tot 2000 geneeskunde, is nu chirurg in het Alrijne Ziekenhuis in Leiden, samenwonend, twee kinderen en woont in Den Haag.

film: *Room*

Geen naargeestige keldercinema

Still uit *Room*

Het verhaal: 'Ma' (Oscarwinnares Brie Larson) probeert een goede moeder te zijn voor haar vierjarige zontje Jack (Jacob Tremblay): ze leest voor, speelt spelletjes met hem, zorgt voor liefde en geborgenheid. Hun leven is echter allesbehalve normaal: moeder en zoon wonen in een piepklein tuinhuisje dat door Ma 'Kamer' wordt genoemd. Ma is een aantal jaren geleden ontvoerd en hier opgesloten. Jack is hier verwekt en geboren en zijn moeder heeft hem doen geloven dat er buiten 'Kamer' geen andere wereld bestaat. Op zijn vijfde verjaardag vertelt Ma haar zoon de waarheid en onthult ze haar plan om te ontsnappen.

Niet de film die je op basis van bovenstaande synopsis verwacht, want:

- In een zaterdagavondfilm voor RTL zou dit verhaal eindigen met de ontsnapping van moeder en zoon. Een paar tranen wegpinken en dan 'The end'. *Room* is van een ander kaliber. De glorieuze ontsnapping is halverwege de film gesitueerd. Maar dan volgt de echte wereld, een wereld die misschien nog wel beangstigender is dan 'Kamer'. *Room* laat zien dat het verwerken van een trauma net zo lastig is als de traumatische ervaring zelf.

- *Room* is gebaseerd op de gelijknamige roman van Emma Donoghue, die ook het filmscenario schreef. Inspiratie haalde ze uit de incestzaak rond Josef Fritzl, de Oostenrijkse man die zijn dochter Elisabeth jarenlang opgesloten hield in een speciale kelder onder zijn huis en zeven kinderen bij haar verwekte. (Bij de School of

Business and Economics hebben wij trouwens ook zo'n naargeestige kelder, een groep collegezalen zonder daglicht waar zelfs de frituurlucht van de mensa niet weet door te dringen). Je moet van goeden huize komen om onsmakelijke sensatiezucht en goedkoop sentiment te omzeilen bij dit thema. Donoghue speelt het klaar: *Room* is geen naargeestige keldercinema maar een tedere film over de liefde van een moeder voor haar kind.

- Abrahamson maakt al jarenlang prachtfilms – zie *Adam & Paul*, *Garage* en *Frank* – die door het grote publiek vrolijk genegeerd worden. Fijn dat de sympathieke Ier nu eens een hit scoort.

Je sluit je liever thuis op, want:

- Al jarenlang is bij Lumière Cinema voor aan-

vang van de filmvoorstelling een dia van boekhandel de Tribune te zien, met de tekst 'Het boek was toch beter'. Die lui van de Tribune hebben dus niet alleen verstand van boeken, maar ook van films. Regisseur Lenny Abrahamson weet namelijk de innerlijke monoloog uit de roman niet op bevredigende wijze naar het grote doek te vertalen.

Het salomonsoordeel: Een tedere ode aan het optimisme van kinderen en hun vermogen om iedere realiteit te accepteren.

Mark Vluggen

Mark Vluggen is senior docent bij SBE en hoofdredacteur bij Lumière

thuisreiziger

Het recht op segregatie

Bij de uitreiking van de Oscars, de jaarlijkse filmprijzen, viel niet voor het eerst een opvallend beeld te zien. Honderden groten der aarde, overwegend blank, mooie mensen gekleed voor een feest, klappen elke keer wanneer het onrecht in de wereld aan de orde wordt gesteld. Dit keer mocht zelfs een zwarte entertainer in een witte smoking de *whiteness* van het establishment in Hollywood onverbloemd over het voetlicht brengen. Zal volgend jaar het podium volstaan met zwarte kandidaten? Niet waarschijnlijk! Ooit was ik op bezoek op Penn State in de staat Pennsylvania. Mijn gastvrouw daar, vicerector for international relations, was een zelfverzekerde zwarte dame. Zoals het hoort gekleed in mantelpak, met hoge hakken. Een paar maanden later kwam ze op reis in Europa in Maastricht langs. Ze was opgetogen over Amsterdam waar ze het weekend had doorgebracht. Voor het eerst in haar leven had ze in een stad rondgelopen waar je je niet op allerlei plaatsen óf onveilig voelde óf nagekeken. Ze viel niet op. Zwart was op straat geen categorie. Een paar jaar daarvoor was ik in Birmingham, een van de vestigingen van de universiteit van



Foto: Loraine Bodewes

Alabama. Wij, Nederlanders en een Zweed, wilden graag het Museum van Martin Luther King zien. Gevestigd op de plaats waar zo'n dertig jaar daarvoor mensen, kinderen nog, waren

doodgeschoten in de strijd tegen discriminatie. Onze collega's, liberale wetenschappers, gingen niet mee. Niet vanwege druk, druk. Ze kwamen eigenlijk weinig in downtown Birmingham. Een

Indiase medewerker zou ons begeleiden. Het kernprobleem in Amerika is segregatie, niet integratie. Alle politieke erkenning van gelijke rechten heeft de integratie van rassen en minderheden niet veel verder gebracht. Op het werk, in de underground, in openbare gebouwen vindt geen dagelijkse discriminatie plaats. Daar is nog wel sprake van een integratie op grond van gelijkheid voor de wet. Ooit heeft Lincoln de slavernij afgeschaft op basis van de stelling dat alleen de gelijkheid voor de wet gold. Aarzelende politici hoefden slechts de wettelijke gelijkheid te aanvaarden. Dat wilde niet zeggen dat de zwarten in andere opzichten gelijk waren. Het succes van de Black Power beweging van Malcolm X heeft die zienswijze een tijd lang bevestigd. Segregatie is niet alleen een zaak die blanken en zwarten aangaat. Tot op zekere hoogte is de geschiedenis van Amerika een geschiedenis van etnische minderheden. Die geschiedenis gaat door. De beste regisseur en de beste cameraman zijn Mexicanen. En hun acteur heet DiCaprio.

Hans Philipsen

Hans Philipsen is oud-rector van de UM

colofon

Redactieadres

St. Servaasklooster 32

Postbus 616

6200 MD Maastricht

(volg routebordjes)

T 043 - 38 85 390

E observant@maastrichtuniversity.nl

W www.observantonline.nl

Stichtingsbestuur

Arie Nieuwenhuijzen Kruseman (vz),

Sandra Daas, Catharien Kerkman, Stephanie

Meeuwissen, Christoph Rausch

Redactieraad

Harald Merckelbach (vz), Fleur Damen, Piet

Eichholtz, Birsan Erdogan, Silvia Evers, Bob

Meijer, Sophie Nelissen, Yordi Rienstra, Ralph

Stassar

Redactie

Riki Janssen

(hoofdredacteur) 043 - 38 85 384

Wammes Bos 043 - 38 85 383

Wendy Degens 043 - 38 85 382

Cleo Freriks 043 - 38 85 386

Maurice Timmermans 043 - 38 85 381

Redactie-assistent

Marion Janssens 043 - 38 85 390

Aan dit nummer werkten verder mee:

Nico Baakman, Albert Bergbroeder, Meike de

Boer, Ingrid Candel, Amira Eid, Ype Driessen,

Séverine Dufour, Hans Philipsen, Romeijn Sadée,

Kate Surala, Mark Vluggen

Fotografie

Loraine Bodewes, Joey Roberts

Illustraties/Opmaak/Basisontwerp

Simone Golob, www.sgiv.nl

Vertalingen

o.a. door B. Wall & P. Nekeman

Druk

Janssen/Pers Gennep

Mededelingen

Voor het inleveren van mededelingen

zie aanhef op mededelingenpagina

Advertenties

Voor regionale en interne adverteerders: Marion

Janssens, 043 - 38 85 390,

marion.janssens@maastrichtuniversity.nl

Voor overige adverteerders:

Bureau Van Vliet, 023 - 57 14 745,

m.dewit@bureauvanvliet.com

Internet: www.bureauvanvliet.com

(Voor Paarltes zie info bij Paarltes)

Abonnementen

Leden van de universitaire gemeenschap

ontvangen het blad gratis. Afgestudeerden en

andere belangstellenden kunnen zich abonneren

voor € 37,00 per jaar.

Losse nummers € 1,00

HOP

Observant is aangesloten bij het

Hoger Onderwijs Persbureau

© Stichting Observant

Niets uit deze uitgave mag zonder voorafgaande

schriftelijke toestemming van de hoofdredacteur

geheel of gedeeltelijk worden overgenomen

Voor hetzelfde geld staan de
paarltes iedere week
ook op internet:

www.observantonline.nl

paarltes

Studievertraging, relatie- of ander pro-
bleem? Lichaamsgerichte coaching helpt
je snel en effectief uit het dal! Info: www.tridance.nl of 06 41573922

Buitengoed Slavante op de St. Pietersberg
vraagt voor komend terrasseizoen bedie-
ningsmedewerkers m/v Mail naar: paul@slavante.nl www.slavante.nl

PROFESSIONELE THESISVORMGE-
VING INCL. DRUKWERKBEGELEIDING
HOGE KWALITEIT VOOR EEN BETAAL-
BARE PRIJS. WWW.DLGRAPHICS.NL
0624321042 INFO@DLGRAPHICS.NL

VRIJSTAAND WOONHUIS MET
GARAGE TEGENOVER KASTEEL BORG-
HAREN. RUST, RUIMTE, NATUUR. HET
KEMPKE 1. 043-3626767, www.funda.nl,
€ 175.000

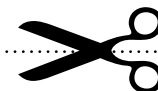

Paarltes

Per letter, leesteken of spatie een apart hokje gebruiken. Regels volschrijven tot het einde. Voor langere teksten geldt het advertentietarief. Inleveren bij de redactie kan maandag tot en met donderdag van 09.00 tot 17.00 uur / contant betalen. Bezoekadres: loop de Minderbroedersberg omhoog, vóór de ingang van nummer 4 rechts af en loop het appartementencomplex (rode baksteen) binnen. Volg de bordjes naar de 2e verdieping. Digitaal inleveren kan ook, zie www.observantonline.nl Vóór dinsdag 16.00 uur ingeleverde Paarltes verschijnen de donderdag daarop in de krant. De redactie is niet verantwoordelijk voor de inhoud van de Paarltes en behoudt zich het recht voor om zonder opgave van reden Paarltes te weigeren.

_____ € 3,00

_____ € 4,00

_____ € 5,00

_____ € 6,00

_____ € 7,00

_____ € 8,00

KWF Kankerbestrijding gelooft in de dag dat niemand meer hoeft te sterven aan kanker.

Die dag die komt. We weten alleen nog niet wanneer. Wat we wel weten is dat we samen deze dag dichterbij kunnen brengen. Daarom vragen we iedereen om ons mee te helpen. Ook jou. Want alles wat we doen is weer een stap dichterbij. Dichter bij nog meer kennis, nieuwe successen, betere behandelingen. Dichter bij die ene dag, de dag dat we kanker verslaan. **Kijk wat jij kunt doen op kwf.nl.**

Samen komen we steeds dichterbij

KWF KANKER BESTRIJDING

(Basis) arts gezocht



PT&R is een onafhankelijk medisch wetenschappelijk onderzoek centrum dat in opdracht van diverse nationale en internationale opdrachtgevers en overheden onafhankelijk klinisch onderzoek uitvoert in diverse indicatiegebieden (www.ptr.nu).

In de functie als arts/klinisch onderzoeker

- ben je verantwoordelijk voor de intake en screenen van patiënten, counselen en behandelen
- werk je nauw samen met de rest van het team waaronder arts, onderzoeksassistentes, longverpleegkundige en diëtiste vonderhoud je contact met de huisarts van de patiënt
- begeleid je de patiënt gedurende het gehele onderzoek
- voer je diverse medisch technische handelingen uit afhankelijk van het onderzoek o.a. lichamelijk onderzoek, venapunctie, papsmeers, afnemen van huidbiopten, spirometrie, dexametingen

Wij zoeken een nieuwe collega die in teamverband wil werken en ownership neemt voor de verantwoordelijkheden. Iemand die bereid is tot het volgen van trainingen die vereist zijn voor de (nieuwe) onderzoeken. Nauwkeurig werkt en de patiënt centraal stelt.

Wij bieden grote mate van zelfstandigheid binnen een hecht team. Prettige werktijden die goed te combineren zijn met bv een gezinsleven. Maar tevens bestaat de mogelijkheid om werktijden uit te breiden en verder te ontwikkelen tot principal investigator.

Voor meer informatie kunt u contact opnemen met Dr V van de Walle op 046 4758687 of via email: vivienne.vandewalle@ptr.nu. Solliciteren kan via email naar bovenstaand adres middels CV met motivatiebrief.

De mededelingen van de universiteit, faculteiten, servicecentra en studentenorganisaties zijn te vinden op www.observantonline.nl

The announcements of the university, faculties, service centres and student organisations can be found on www.observantonline.nl

agenda academische zittingen Aula Minderbroederberg 4-6

03-03, 10.00 uur: mw. Karolina Škrášková, Mgr.	18-03, 10.00 uur: mw. Jorinde E. Spook, MSc.
03-03, 14.00 uur: mw. Nienke Y. van der Wulp, MSc.	18-03, 14.00 uur: dhr. Andrzej A. Piatkowski de Grzymala, MSc.
03-03, 16.00 uur: mw. Jacoba A.C.A. Fontein-Kuipers, MSc.	18-03, 16.00 uur: dubbeloratie mw.prof. Pip Laurensen en mw.prof. Rachel A.J. Pownall
04-03, 12.00 uur: mw. Anna M. Hendriks, MSc.	23-03, 10.00 uur: mw. Anne K.U. Edle von Gässler, MSc.
04-03, 14.00 uur: mw. Lieke J.J. Klinkenberg, MSc.	23-03, 16.00 uur: dhr. Eric P. Lowet, MSc.
04-03, 16.00 uur: Afscheidscollege van prof.mr. Jaap Spier	24-03, 10.00 uur: dhr. Sven Akkerman, MSc.
09-03, 14.00 uur: Catharina(Karin) M.L. Zegers, MSc.	24-03, 12.00 uur: mw. Niki D.J. Ubags, MSc.
09-03, 16.00 uur: mw.drs. Saskia A.J.W. van der Sterren	24-03, 14.30 uur: inauguratie Dr. Kristof De Witte
10-03, 12.00 uur: dhr. Pankajkumar Sekhsaria, MA	24-03, 16.00 uur: mw. Anja J.H. Moonen, MSc.
10-03, 14.00 uur: dhr. Trust Saidi, MSc.	30-03, 14.00 uur: mw. Cigdem Akbulut Merchant, MSc.
10-03, 16.00 uur: dhr. Koen Beumer, MSc.	31-03, 12.00 uur: mw. Pia C. Sander-Justen, MSc.
11-03, 12.00 uur: dhr. Beat A. Kaufmann, MSc.	31-03, 14.00 uur: mw. Frauke Swieringa, MSc.
11-03, 14.00 uur: dhr. Christian Knackstedt, MSc.	31-03, 16.00 uur: dhr. Lucas C.G.G. Persoon, MSc.
17-03, 16.30 uur: inauguratie van Prof. Carl Figdor	

Laten we de kunstnier **klein** maken.
En de wereld van nierpatiënten weer **groot**.

Draag bij aan de **draagbare kunstnier**.
Sms NIER naar 4333 of geef via **nierstichting.nl**

Met 1 SMS doneert u eenmalig € 2,- (exclusief telefoonkosten).
Meer informatie: www.nierstichting.nl/sms.



Wie wint de
UM Studentenprijs 2016?

Who will win the 2016
UM Student Award?

fotograaf: Harry Heuts

NB. De studentenprijs is in ontvangst genomen door Melissa Paasen van de Student & Society Initiative (SSI)

Vorig jaar werd de UM Studentenprijs gewonnen door Aurelia Streit van het Student and Society Initiative (SSI). Bij het SSI is Aurelia verantwoordelijk voor het Social Project, waarbinnen zij het Refugee Project Maastricht heeft opgezet.

Last year's UM Student Award was won by Aurelia Streit of the Student and Society Initiative. As being in charge of the Social Project within SSI, Aurelia started the Refugee Project Maastricht.

Ken jij een UM student (of een groep studenten) die zich het afgelopen jaar naast de studie heeft ingezet voor een maatschappelijk, sociaal of cultureel doel? Vind je dat deze student of groep het verdient om de Studentenprijs 2016 te winnen? Dan kun je een nominatie indienen! De prijs wordt jaarlijks als blijk van waardering uitgereikt aan een student of groep studenten die bijzondere prestaties heeft geleverd op maatschappelijk of cultureel gebied. De UM Studentenprijs bestaat uit een kunstwerk en een geldbedrag van €1000,-.

Do you know a UM student (or group of students) who, in addition to his or her studies, has made a contribution to a worthy social or cultural cause during the past year? Do you think that this student or group of students deserves to win the 2016 UM Student Award? Then you can send in your nomination! The award is presented annually as a symbol of appreciation to a student (or group of students) who has made an exceptional social or cultural contribution. The winner is given a piece of art and €1000.

Iedereen kan een student of groep studenten voordragen. Dat kun je doen **tot uiterlijk 1 mei 2016** via Monique Kussendrager (monique.kussendrager@maastrichtuniversity.nl). Vergeet niet je eigen naam en adresgegevens én de naam en adresgegevens van de genomineerde persoon of groep te vermelden. Motiveer ook waarom juist deze student of groep de Studentenprijs 2016 moet winnen. De prijs wordt uitgereikt tijdens de Opening van het Academisch Jaar in september.

Anyone can nominate a student or group of students by contacting Monique Kussendrager, (monique.kussendrager@maastrichtuniversity.nl). The deadline for nominations is **1 May 2016**. Make sure you include your own name and address as well as the name and address of the person or group you wish to nominate. You should also explain why you think this student or group deserves the UM Student Award. The award is presented to the winner during the Opening of the Academic Year in September.

Meer informatie en het reglement vind je op www.maastrichtuniversity.nl (Studenten Service Centrum > Studentenleven > Studentenprijs).

You can find more information as well as the award regulations at www.maastrichtuniversity.nl (Student Services Centre > Student life > Student Award).



Interne vacatures

- **Onderwijskundige**, Educational advisor, FASoS, 30,4-38 hours
Vacancy number: AT2016.56
- **PhD position** Public Law FL, 30.4 hours
Vacancy number: AT2016.57
- **Promovendus**, FHML/School for Public Health and Primary care, vakgroep Medische Microbiologie, 38 uur
Vacaturenummer: AT2016.58
- **Hoogleraar** Privaatrecht (Nederlands en Europees Vermogensrecht), FdR, 32-40 uur
Vacaturenummer: AT2016.59
- **PhD candidate**, FHML/School for Mental Health and Neuroscience, 38 hours
Vacancy number: AT2016.60
- **Postdoc position** FPN Dept. of Cognitive Neuroscience, 38 hours,
Vacancy number: AT2016.61
- **Scientific Director** of the School for Mental Health and Neuroscience of the FHML, 38 hours
Vacancy number: AT2016.62

Voor uitgebreide informatie, raadpleeg de website www.maastrichtuniversity.nl. Ga naar de link Medewerkers en vervolgens naar Vacature-aanbod (onderaan de pagina). Klik daarna op Academic Transfer. De vacante functies zijn onderverdeeld in interne en externe vacatures. Schriftelijke sollicitaties o.v.v. vacaturenummer op brief en envelop (of elektronisch solliciteren via de vacaturewebsite) richten aan de afdeling HRM van de betreffende faculteit of beheerseenheid (Postbus 616, 6200 MD Maastricht). De vacatures staan open voor interne kandidaten (medewerkers en uitkerings-gerechtigden van de UM).

www.maastrichtuniversity.nl

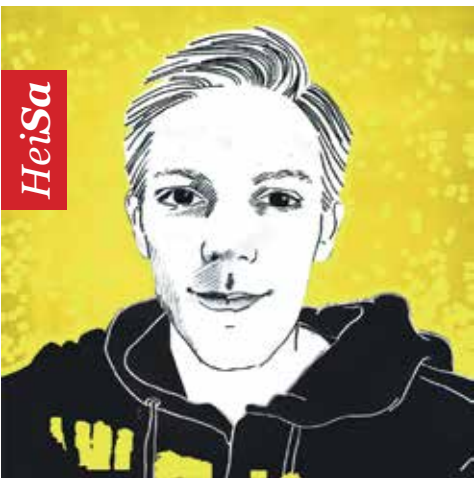

HeiSa

Money talks

Afgelopen weekend stopte ik mijn hele jeugd in een plastic box. Jarenlang stond mijn leven in het teken van nummer 23, urenlange trainingen, driepunters, de LA Lakers en wedstrijden op zaterdagmiddag. Tegenwoordig liggen collectors items van Michael Jordan, oude tijdschriften, foto's, krantartikelen en NBA Xbox-spellen al lange tijd stof te vergaren op mijn oude kamer in het huis van mijn ouders. In Maastricht heb ik nooit meer de behoefte gehad om mijn oude Jordans aan te trekken. Ergens voelde ik mezelf stiekem te goed om op zaterdagmiddagen Zuid-Limburg af te reizen, om vervolgens een wedstrijd te spelen tegen 40-plussers in een afgelegen sporthal in Epen, waar de scheidsrechter in dialect de wedstrijd leidt. Ik koos ervoor om de mooie herinneringen van vroeger te koesteren en besloot mijn basketbalschoenen aan de wilgen te hangen.

Toen ik afgelopen weekend al mijn basketbalspullen ging opruimen, kwamen levendige herinneringen weer naar boven. Scores in de zomer, bloedstollende wedstrijden, nederlagen, trash talken tegen de tegenstander en indrukwekkende acties zitten allemaal verwerkt in het denkbeeldige boek waar 'basketbal' opstaat. De meest bizarre wedstrijden hebben zich voorgedaan. Door het nieuws van de laatste tijd ben ik heel anders tegen sommige voorvallen aan gaan kijken. De gok-Aziaten hebben namelijk hun duistere praktijken van matchfixing doorgetrokken naar onschuldig ogende potjes tennis in de polder en wedstrijdjes op de Nederlandse voetbalvelden. Op lager niveau schijnt machfixing iets van alledag te zijn, want geef een zondagmiddag amateur een paar tientjes en hij knalt die bal wel als eerste over de zijlijn. Onmiddellijk moest ik denken aan een van mijn basketbalpartijtjes in de eredivisie. In een uitermate spannend duel stonden we met nog tweeënhalve minuut te spelen, zes punten voor. Totdat een teamgenoot maar liefst vier aanvallen achter elkaar de bal in de handen van de tegenstander gooide. Een grotere anticlimax bestaat er niet en we gingen met lege handen huiswaarts. Of er een Aziat op de tribune zat, weet ik niet meer zo goed, maar nu snap ik pas waarom die teamgenoot na de wedstrijd zo'n zin had in babi pangang. Wie zal het zeggen. Duidelijk mag zijn dat er een donkere schaduwwereld schuilgaat achter de sport, waarin geschoven wordt met bakken aan geld. De nostalgische waarde van de inhoud van die plastic bak zal er voor mij gelukkig niet minder om worden. Misschien ben ik wel op het juiste moment gestopt.

Romeijn Sadée

3HOOG

Door Ype Driessen

René

Jurje

Merel

Harrie



Ha, slaande ruzie!

Ik volg, naast al mijn andere bijzondere verrichtingen, voor ons hoge College van Bestuur de buitenlandse pers. Zodat ze weten wat zich in de rest van de wereld in het hoger onderwijs afspeelt en ze nog eens een ideetje of twee kunnen pikken. Een leuke nieuwe opleiding, een strategisch foeffe, je weet maar nooit. Alhoewel, misschien kunnen ze elders meer van ons leren. Het briljante idee van Germanicus bijvoorbeeld om voortaan naast de 50 procent buitenlandse studenten niet meer naar 50 procent Nederlanders te streven (dat was voor het evenwicht en om politici in Den Haag een beetje koest te houden dat we toch nog wel een Nederlandse universiteit zijn die graag Nederlandse belastingcentjes ontvangt) maar naar een ruime instroom "uit de regio". Zodat het geen punt is als in die voormalige Nederlandse helft naast de onvermijdelijke Limbo's straks Walen, Vlamingen en Duitsers 'uit de regio' domineren. Geniaal! Zoals gezegd, ik volg dus de buitenlandse media, iemand moet het doen tenslotte, zeker nu de jongens en vooral meisjes van de communicatieafdeling het erg druk hebben met te kibbelen over wie voortaan wat waar moet doen. Reorganisatie heet dat, ze hebben het er maar druk mee, met als kennelijk onvermijdelijke *collateral damage* een serie nodeloos ingewikkelde, kreupel geformuleerde tot ronduit raadselachtige berichten aan de universitaire gemeenschap, ik had het er vorige week al over. Die zijn natuurlijk geschreven door invallers, of door een loslopende beleidsambtenaar die de honneurs waarnam, of door, herebewaarme, een lid van ons hoge College zelf. Ik kan alleen maar zeggen: niet doen! En wat lees ik dan zoal in de buitenlandse pers? In dit geval de Vlaamse prachtkrant *de Standaard*? "Lessen opgeschort na slaande ruzie tussen prof en assistent." Kijk, dat is andere koek!



Die dingen gebeuren hier niet, toch? Het gaat om nieuws dat *de Standaard* weer van het Leuvense studentenblad *Veto* heeft. Een professor filosofie aan de eerbiedwaardige Leuvense universiteit kreeg ruzie met een promovenda, en dat leidde tot een 'schermutseling'. *Veto* schrijft: "De betrokkenen moesten gescheiden worden door omstanders. De professor in kwestie verliet vervolgens het pand voor de politie ter plaatse arriveerde." De prof heeft een klacht tegen de promovenda ingediend, de promovenda een klacht tegen de prof. Tot zover de laatste berichten. Wat ik maar wil zeggen: dat je een eeuwenoude universiteit bent, garandeert niet dat de omgangsvormen zo uit de etiquetteboekjes komen. Terwijl ik dat eigenlijk wel dacht, in al mijn onschuld. Kijk, wij zijn een jong broekie onder de alma maters, een *nouveau riche*, dus als je ergens ordinair gedrag verwacht is het wel hier. Maar gebeurt hier wel eens wat, op het vlak van handtastelijkheden bedoel ik? Gravend in mijn lange ambtenarengeheugen kom ik alleen

uit bij Co G. die deuren dichtsmeet en wel eens een schop onder een dameskont verkocht, en bij Jaap van den H. die ooit een collega, Jan R., beiden van grensoverschrijdende wetenschappelijke faam, bij de lurven greep en tegen de muur drukte. Daar is geen politie aan te pas gekomen. Moeten we hier rouwig om zijn? Niet om die politie maar om het gebrek aan lichamelijke contact? Jazeker. Want je kunt zeggen wat je wilt, maar een lef of een schop is een overzichtelijk signaal. Anders dan de manieren waarop 'beschaafde' academici hun ruzies uitvechten. Zeker die met promovendi. Onbereikbaar zijn, halverwege de rit nieuwe eisen stellen en als daar aan voldaan is weer teruggrijpen op de oude, een manuscript een half jaar laten liggen en dan zeggen dat het niet up to date is; wat kun je allemaal niet verzinnen aan hooggeleerde pesterijen? Trouwens, op de Berg kunnen we er ook wat van. Zal ik het daar een volgend keertje over hebben?

Albert Bergbroeder

Twitter: @a_bergbroeder